

*Refrigeratori e pompe di calore aria acqua
Air to water chillers and heat pumps*

NRA NRA-H

R22 – R407C



Sostituisce il:
Replace:
64264.17 / 9801

INRAPW

0101

64264.19

**MANUALE TECNICO E D'INSTALLAZIONE
TECHNICAL AND INSTALLATION BOOKLET**

INFORMAZIONI GENERALI • GENERAL INFORMATION	5
CARATTERISTICHE GENERALI • FEATURES	
Descrizione dell'unità • <i>Unit description</i>	
Componenti principali • <i>Main components</i>	6
Descrizione dei componenti • <i>Component description</i>	7
Organi di regolazione • <i>Controls</i>	8
Organi di regolazione e di controllo • <i>Safety and controls devices</i>	
Accessori • <i>Accessories</i>	11
Tabella di compatibilità degli accessori • <i>Accessories compatibility table</i>	12
Criteri di scelta • <i>Selection</i>	13
Dati tecnici • <i>Technical data</i>	14
Potenza frigorifera totale ed assorbimento elettrico totale • <i>Cooling capacity and total input power</i>	18
Potenza termica totale ed assorbimento elettrico totale • <i>Heating capacity and total input power</i>	21
Perdite di carico • <i>Pressure drops</i>	23
Limiti di funzionamento • <i>Operating limits</i>	24
Criteri di scelta per NRA D • <i>Selection criteria for NRA D</i>	
Potenza termica recuperata • <i>Regenerated heating power</i>	25
Perdite di carico desurriscaldatori • <i>Desuperheaters pressure drops</i>	26
Pressione e potenza sonora • <i>Sound pressure and power level</i>	27
Tabelle di correzione • <i>Correction tables</i>	28
Campo di taratura dei parametri di controllo • <i>Control parameter setting range</i>	
Taratura dispositivi di protezione • <i>Protection device settings</i>	29
MISURE DI SICUREZZA • SAFETY MEASURES	
Usi impropri • <i>Improper uses</i>	30
INSTALLAZIONE • INSTALLATION	
Collegamenti elettrici • <i>Wiring connections</i>	
Circuito idraulico • <i>Water circuit</i>	32
Prima della messa in funzione • <i>Before start-up</i>	
Messa in funzione dell'unità • <i>Start-up of the unit</i>	
Caricamento / scaricamento impianto • <i>Charging / draining the installation</i>	33
CARATTERISTICHE • FEATURES	
Dimensioni • <i>Dimensions</i>	34
Spazi tecnici minimi • <i>Minimum technical space</i>	
Dati accessori • <i>Accessories data</i>	37
Legenda per circuito frigorifero • <i>Chiller circuit legend</i>	
Lay-out circuito frigorifero e dispositivi di controllo • <i>Lay-out of chiller circuit and control devices</i>	38
Legenda per schemi elettrici • <i>Wiring diagrams key</i>	
Dati elettrici • <i>Electrical data</i>	43
Schemi elettrici • <i>Wiring diagrams</i>	44

AERMEC

AERMEC S.p.A.

I-37040 Bevilacqua (VR) Italia – Via Roma, 44

Tel. (+39) 0442 633111

Telefax 0442 93730 – (+39) 0442 93566

www.aermec.com - info@aermec.com

NRA

INFORMAZIONI GENERALI • GENERAL INFORMATION

modello:

model:

numero di serie:

serial number:

DICHIARAZIONE DI CONFORMITÀ

Noi, firmatari della presente, dichiariamo sotto la nostra esclusiva responsabilità, che la macchina in oggetto è conforme a quanto prescritto dalle seguenti Direttive:

- Direttiva macchine 89/392 CEE e modifiche 91/368 CEE, 93/44/CEE e 93/68/CEE;
- Direttiva bassa tensione 73/23 CEE;
- Direttiva compatibilità elettromagnetica EMC 89/336 CEE.

Bevilacqua, 1/1/2000

DECLARATION OF CONFORMITY

We declare under our own responsibility that the above equipment complies with provisions of the following Directives:

- Equipment Standard 89/392 EEC and emendments 91/368 EEC, 93/44/EEC and 93/68/EEC
- Low voltage Standard 73/23 EEC;
- Electromagnetic compatibility Standard EMC 89/336 EEC.

La Direzione Commerciale – Sales and Marketing Director

Alessandro Maturo

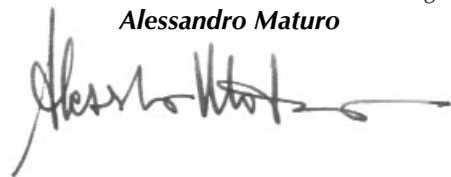

OSSERVAZIONI

Conservare il manuale in luogo asciutto, per evitare il deterioramento, per almeno 10 anni per eventuali riferimenti futuri.

Leggere attentamente e completamente tutte le informazioni contenute in questo manuale.

Prestare particolarmente attenzione alle norme d'uso accompagnate dalle scritte "PERICOLO" o "ATTENZIONE" in quanto, se non osservate, possono causare danno alla macchina e/o a persone e cose.

Per anomalie non contemplate da questo manuale, interpellare tempestivamente il Servizio Assistenza di zona.

AERMEC S.p.A. declina ogni responsabilità per qualsiasi danno dovuto ad un uso improprio della macchina, ad una lettura parziale o superficiale delle informazioni contenute in questo manuale.

Il numero di pagine di questo manuale è: 64.

REMARKS

Store the manual in a dry location to avoid deterioration, as they must be kept for at least 10 years for any future reference.

All the information in this manual must be carefully read and understood.

Pay particular attention to the operating standards with "DANGER" or "WARNING" signals as their disrespect can cause damage to the machine and/or persons or objects.

If any malfunctions are not included in this manual, contact the local Aftersales Service immediately.

AERMEC S.p.A. declines all responsibility for any damage whatsoever caused by improper use of the machine, and a partial or superficial acquaintance with the information contained in this manual.

This manual has 64 pages.

DESCRIZIONE DELL'UNITÀ

CARATTERISTICHE GENERALI

Il refrigeratore è un'unità per la produzione di acqua fredda e calda (pompe di calore NRA H) per impianti tecnologici. Le unità hanno grado di protezione IP 24.

VERSIONI DISPONIBILI

Grandezze disponibili con gas R22 (bicompressore):

NRA 202 - 252 - 302 - 352 - 402 - 502

NRA 202 H - 252 H - 302 H - 352 H - 402 H - 502 H

Grandezze disponibili con gas R22 (monocompressore):

NRA 201 - 251 - 301 - 211 H - 261 H - 311 H

Grandezze disponibili con gas R407C:

NRA 2027 - 2527 - 3027 - 3527 - 4027 - 5027

Tali grandezze possono essere richieste con recuperatore parziale di calore (aggiungere la lettera D alla sigla commerciale):

le unità sono equipaggiate di scambiatori che consentono di recuperare parte del calore di condensazione per soddisfare la contemporanea richiesta d'acqua refrigerata e calda.

Le unità (D) sono già dotate dell'accessorio DCPX.

UNIT DESCRIPTION

MAIN DESCRIPTION

The chiller is a unit for the production of cold and hot water (heat pump NRA H) for technical plants. Protection category is IP 24.

VERSIONS AVAILABLE

Sizes available with gas R22 (bicompressor):

NRA 202 - 252 - 302 - 352 - 402 - 502

NRA 202 H - 252 H - 302 H - 352 H - 402 H - 502 H

Sizes available with gas R22 (monocompressor):

NRA 201 - 251 - 301 - 211 H - 261 H - 311 H

Sizes available with gas R407C:

NRA 2027 - 2527 - 3027 - 3527 - 4027 - 5027

These sizes can be ordered with partial heat recovery unit (add the letter D to the sales code):

units are equipped with heat exchangers for partial recovery of condensing heat, for simultaneous production of hot and chilled water.

The (D) units are already fitted with the accessory DCPX.

COMPONENTI PRINCIPALI • MAIN COMPONENTS

- | | | | |
|---|---|----|--|
| 1 | Scambiatore lato aria • Air side exchanger | 9 | Spia del liquido • Sight-glass |
| 2 | Valvola inversione ciclo • Reverse cycle valve | 10 | Pressostato differenziale • Differential pressure switch |
| 3 | Valvola termostatica • Thermostatic valve | 11 | Scambiatore lato acqua • Water side exchanger |
| 4 | Valvola solenoide di by-pass • By-pass solenoid valve | 12 | Tastiera di comando • Control keyboard |
| 5 | Compressore • Compressor | 13 | Quadro elettrico • Switchboard |
| 6 | Filtro deidratatore • Filter drier | 14 | Struttura portante • Channel frame |
| 7 | Valvola unidirezionale • One-way valve | 15 | Gruppo ventilante • Fan section |
| 8 | Pressostato di alta • High pressure switch | 16 | Pannello di comando a distanza • Remote control panel |

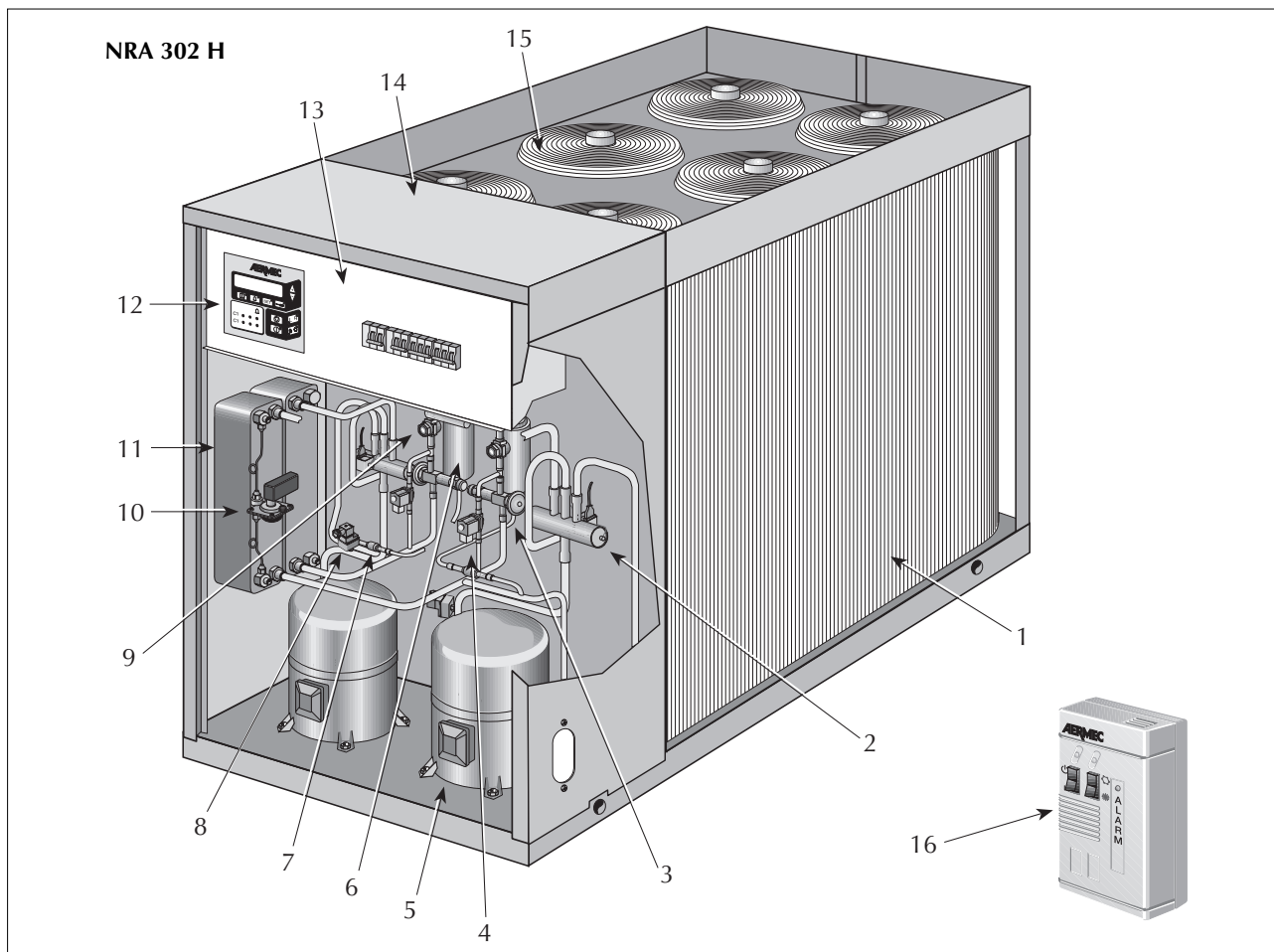

DESCRIZIONE DEI COMPONENTI

1 SCAMBIATORE LATO ARIA

È realizzato con tubi di rame ed alette in alluminio bloccate mediante espansione meccanica dei tubi. È del tipo ad alta efficienza; alette intagliate per le versioni solo freddo, tubo rigato ed alette corrugate per le versioni a pompa di calore.

2 VALVOLA INVERSIONE CICLO (Pompa di calore)

Inverte il flusso di refrigerante al variare del funzionamento estivo / invernale.

3 VALVOLA TERMOSTATICA

La valvola con equalizzatore esterno, posto all'uscita dell'evaporatore, modula l'afflusso di gas all'evaporatore in funzione del carico termico in modo da assicurare un sufficiente grado di surriscaldamento al gas di aspirazione.

4 VALVOLA SOLENOIDE DI BY-PASS (Pompa di calore)

Esclude la valvola termostatica durante il ciclo di sbrinamento.

5 COMPRESSORE

Compressori ermetici di tipo alternativo o scroll a seconda dei modelli, tutti i compressori sono dotati di cuffia fonoisolante. Il vano compressori è isolato acusticamente.

6 FILTRO DEIDRATATORE

Di tipo meccanico realizzato in ceramica e materiale igroscopico, in grado di trattenere le impurità e le eventuali tracce di umidità presenti nel circuito frigorifero.

7 VALVOLA UNIDIREZIONALE (Pompa di calore)

Consente il passaggio del liquido refrigerante in una sola direzione.

8 PRESSOSTATO DI ALTA

A taratura fissa, posto sul lato ad alta pressione del circuito frigorifero, arresta il funzionamento del compressore in caso di pressioni anomale di lavoro.

9 SPIA DEL LIQUIDO

Serve per verificare la carica di gas frigorifero e l'eventuale presenza di umidità nel circuito frigorifero.

10 PRESSOSTATO DIFFERENZIALE LATO ACQUA

È montato tra l'entrata e l'uscita dello scambiatore e, in caso di portata d'acqua troppo bassa, ferma il compressore.

11 SCAMBIATORE LATO ACQUA

Del tipo a piastre (AISI 316), è isolato esternamente con materiale a celle chiuse per ridurre le dispersioni termiche.

12 TASTIERA DI COMANDO

Consente il controllo completo dell'apparecchio. Per una più dettagliata descrizione si faccia riferimento al manuale d'uso.

13 QUADRO ELETTRICO

Contiene la sezione di potenza e la gestione dei controlli e delle sicurezze. È conforme alle norme EN 60335-1, EN 60335-2-40.

14 STRUTTURA PORTANTE

Realizzata in lamiera di acciaio zincata a caldo, di adeguato spessore, è verniciata con polveri poliuretaniche per garantire la resistenza agli agenti atmosferici.

15 GRUPPO VENTILANTE

Di tipo elicoidale, è equipaggiato di ventole bilanciate staticamente e dinamicamente, che sono direttamente calettate sull'albero del motore. Gli elettroventilatori sono protetti elettricamente con interruttori magnetotermici e meccanicamente con griglie metalliche fissate sulla parte superiore della carpenteria.

16 PANNELLO DI COMANDO A DISTANZA

Consente di eseguire a distanza le seguenti operazioni:

- accensione e spegnimento dell'unità ON / OFF (visualizzazione tramite spia gialla);
- selezione del tipo di funzionamento raffreddamento /

COMPONENT DESCRIPTION

1 AIR SIDE EXCHANGER

Made of aluminium fins mechanically bonded to copper pipes. High efficiency coil; slotted fins for the cooling only versions, inner grooved pipes and corrugated fins for the heat pump versions.

2 4-WAY VALVE (Heat pump)

Inverts the flow of refrigerant when the summer / winter operation mode is changed.

3 THERMOSTATIC VALVE

The valve with external equaliser is fitted on the outlet of the evaporator and modulates the flux of gas to the evaporator according to the thermal load, to ensure an adequate level of overheating of the suction gas.

4 BY-PASS SOLENOID VALVE (Heat pump)

This overrides the thermostatic valve during the defrost cycle.

5 COMPRESSOR

Hermetic compressors either reciprocating or scroll depending on the models, all the compressors are fitted with an acoustic jacket. The compressor housing is soundproofed.

6 FILTER DRYER

A mechanical filter in ceramic and hygroscopic material, capable of retaining the impurities and any traces of humidity present in the refrigerant circuit.

7 NON RETURN VALVE (Heat pump)

To permit refrigerant liquid flow only one direction.

8 HIGH PRESSURE SWITCH

With a fixed calibration, mounted on the high pressure side of the refrigerant circuit, it blocks operation of the compressor in the event of abnormal working pressures.

9 SIGHT GLASS

To check the presence of refrigerant and possible traces of moisture in the circuit.

10 WATER SIDE DIFFERENTIAL PRESSURE SWITCH

It is mounted across the inlet and outlet of the exchanger and, in the event that the water flow is too low, it blocks the compressor.

11 WATER SIDE EXCHANGER

A plate exchanger (AISI 316) externally lined with closed cell insulation to reduce heat dispersion.

12 CONTROL KEYBOARD

It permits a complete control of the unit. For a more detailed description consult the user's manual.

13 SWITCHBOARD

It contains the power section and the management of the controls and safeties. It has conform to EN 60335-1, EN 60335-2-40.

14 CHANNEL FRAME

Made of hot galvanised steel sheet, of substantial thickness, it is painted with polyurethanic powder to guarantee a long-term weather resistance.

15 FAN GROUP

Propeller fans, fitted with statically and dynamically balanced fans directly keyed to the motor shaft. Electric fans are electrically protected by thermal-magnetic circuit breakers, and mechanically protected by metal grilles secured to the upper section of the unit housing.

16 REMOTE CONTROL PANEL

It allows the following operations to be remote controlled:

- ON / OFF of the unit (signaled by a yellow light);
- Selection of summer / winter operating modes (signaled by green / red lights);

riscaldamento (visualizzazione tramite spia verde / rossa);
 – riassunto allarmi mediante accensione di una spia rossa.
 Nel caso di segnalazione di avvenuto allarme, è possibile eseguire un'azione di "reset", dal pannello remoto, agendo sull'interruttore ON / OFF. Il collegamento fra l'unità ed il pannello viene eseguito mediante cavo a 6 poli di sezione: 0,5 mm² (max. 50 m), 1 mm² (max. 100 m).

- DESURRISCALDATORE

Del tipo a piastre (AISI 316), è isolato esternamente con materiale a celle chiuse per ridurre le dispersioni termiche.

- RUBINETTO LIQUIDO (Solo freddo)

Consente di intercettare il flusso di refrigerante in caso di manutenzione straordinaria.

- PRESSOSTATO DI BASSA (Solo freddo)

A taratura fissa, posto sul lato a bassa pressione del circuito frigorifero, arresta il funzionamento del compressore in caso di pressioni anomale di lavoro. Presente unicamente nelle versioni solo freddo, in quanto nelle versioni a pompa di calore tale funzione è svolta dal trasduttore di bassa pressione fornito di serie.

- SILENZIATORE (Solo alcune versioni)

Posto sulla mandata del compressore, serve ad attenuare le pulsazioni causate dal moto del gas.
 Non è presente se il compressore è di tipo Scroll.

- VALVOLA SOLENOIDE

Interviene allo spegnimento del compressore interrompendo la migrazione di gas frigorifero liquido verso l'evaporatore.

ORGANI DI REGOLAZIONE

SCHEDA A MICROPROCESSORE

Composta da scheda di gestione e controllo e da scheda di visualizzazione. Funzioni svolte:

- regolazione temperatura acqua ingresso evaporatore con termostatazione a uno o due gradini.
- ritardo avviamento compressori.
- funzionamento estivo o invernale in pompa di calore con gestione sbrinamento.
- rotazione sequenza compressori.
- gestione dispositivo bassa temperatura (accessorio).
- conteggio ore funzionamento compressori.
- start/stop.
- reset.
- memoria permanente degli allarmi.
- autostart dopo caduta di tensione.
- messaggistica multilingue.
- funzionamento con controllo locale o remoto.
- visualizzazione stato macchina:
 - ON/OFF compressori;
 - sbrinamento;
 - riassunto allarmi.
- gestione allarmi:
 - alta pressione;
 - pressostato differenziale acqua.
 - bassa pressione;
 - antigelo;
 - sovraccarico compressori;
 - sovraccarico ventilatori.
- visualizzazione dei seguenti parametri:
 - temperatura ingresso acqua;
 - temperatura uscita acqua;
 - delta T;
 - temperatura refrigerante liquido (pompa di calore);
 - alta pressione (accessorio per solo freddo);
 - bassa pressione (accessorio per solo freddo);
 - tempo attesa di riavvio.
- visualizzazione allarmi.
- impostazioni set:
 - a) senza parola d'ordine:
 - set caldo;

– Summation alarm through a red light.

In the event of an alarm signal, the unit can be reset through the remote control by pressing the ON/OFF switch.

The connection between the unit and the panel is made by means of a 6 pole cable with a section of: 0,5 mm² (max. 50 m), 1 mm² (max. 100 m).

- DESUPERHEATER

A plate exchanger (AISI 316) externally lined with closed cell insulation to reduce heat dispersion.

- LIQUID CUT-OFF VALVE (Cooling only)

It permits the refrigerant flow to be cut-off during repair work.

- LOW PRESSURE SWITCH (Cooling only)

With fixed calibration, it is mounted on the low pressure side of the refrigerant circuit, it blocks the compressor in the event of abnormal working pressures. It is only found on the cooling only versions, as in the heat pump versions this function is performed by the low pressure transducer fitted as standard.

- MUFLER (Selected versions only)

*Installed on compressor delivery line, the silencer dampens pulsations caused by gas movement.
 Not present on Scroll type compressors.*

- SOLENOID VALVE

Valve closes when compressor is shut down, preventing refrigerant gas flow to the evaporator.

CONTROLS

MICROPROCESSOR CARD

Composed of a management and control card and a display card. The functions it performs are:

- *regulation of the evaporator inlet water temperature with one or two step thermostatic regulation.*
- *compressor timing delay.*
- *summer operation or winter as a heat pump with defrost management.*
- *compressor sequence rotation.*
- *management of low temperature control (accessory).*
- *compressor working hourmeter.*
- *start/stop.*
- *reset.*
- *permanent memory of alarms.*
- *autostart after power cuts.*
- *multilingual messages.*
- *operation with local or remote control.*
- *machine status display:*
 - compressor ON/OFF;*
 - defrost;*
 - summation alarm.*
- *alarm management:*
 - high pressure;*
 - water differential pressure switch.*
 - low pressure;*
 - antifreeze;*
 - compressor overload;*
 - fan overload.*
- *visualisation of the following parameters:*
 - water inlet temperature;*
 - water outlet temperature;*
 - delta T;*
 - refrigerant liquid temperature (heat pump);*
 - high pressure (accessory for cooling only);*
 - low pressure (accessory for cooling only);*
 - stand-by time for restart.*
- *alarm visualisation.*
- *set points adjustment:*
 - a) *without password:*
 - heating set point;*

set freddo;
differenziale totale;
differenziale gradino.

b) con parola d'ordine:

set antigelo;
tempo esclusione bassa pressione;
pressione aspirazione inizio sbrinamento;
temperatura refrigerante liquido fine sbrinamento;
linguaggio display;
codice di accesso.

Di seguito sono descritte in dettaglio le principali funzioni gestite dalla scheda a microprocessore. Per ulteriori informazioni, si veda il manuale utente.

– ACCENSIONE-SPEGNIMENTO COMPRESSORI

La scheda gestisce l'accensione e lo spegnimento dei compressori in funzione della temperatura dell'acqua di ritorno dall'impianto. La lettura delle temperature viene effettuata tramite sonda/e poste in ingresso allo scambiatore.

– TEMPORIZZAZIONE DEI COMPRESSORI E DEI VENTILATORI

Di seguito sono elencati tutti i tempi di attesa tra un avvia-

cooling set point;
total differential;
step differential.

b) with password:

antifreeze set point;
low pressure delay time;
suction pressure to start defrost;
refrigerant temperature to stop defrost;
display language;
access code.

We have given below a detailed description of the main functions managed by the microprocessor card.

– COMPRESSOR START-STOP

The card manages the start and stop of the compressors according to the temperature of the water returning from the installation. The temperature reading is made by one or more sensors mounted on the exchanger inlet.

– COMPRESSOR AND FAN UNIT TIMING

The following list shows all the timer intervals between one

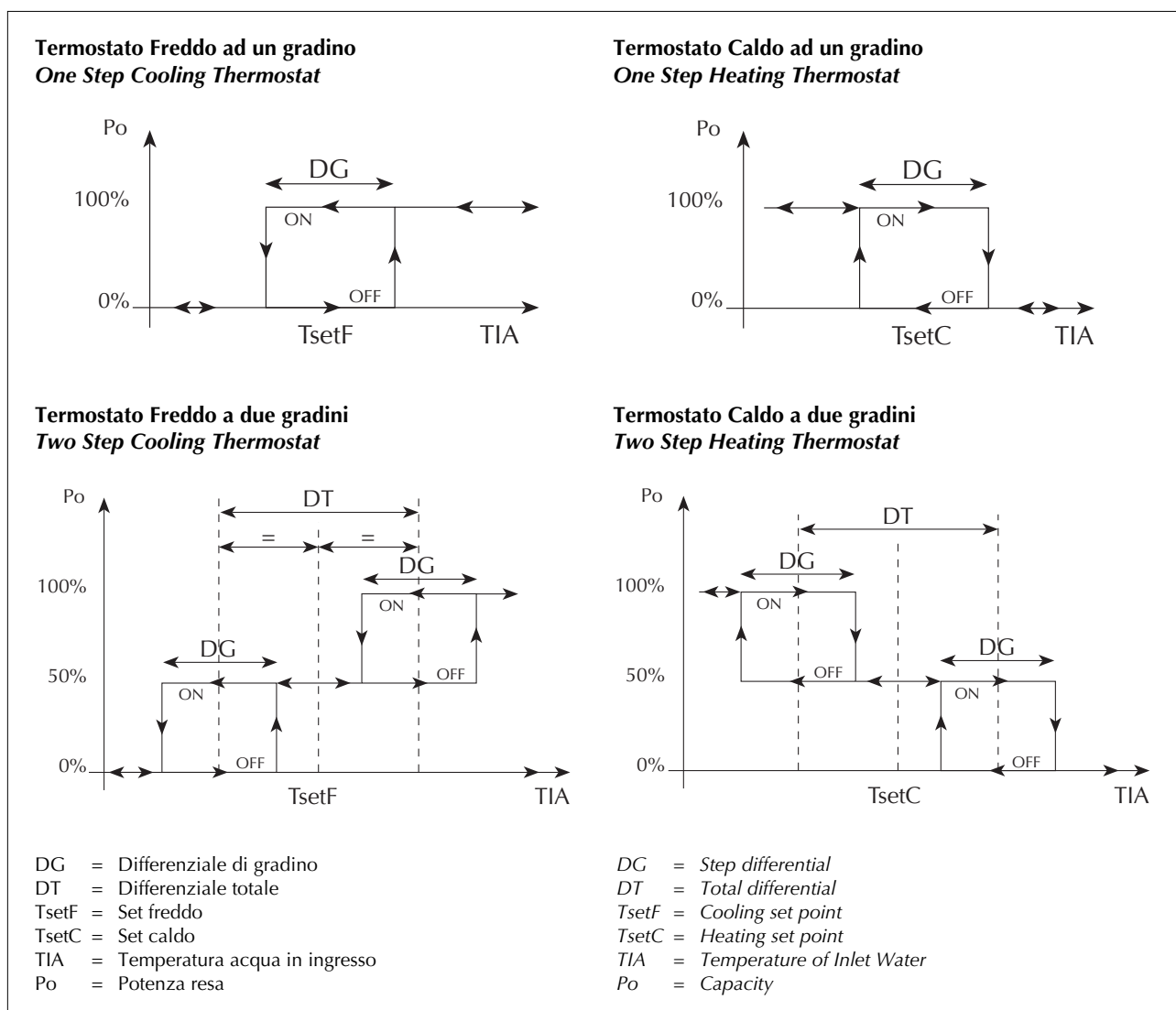

mento e l'altro dei carichi interni. Si vuole comunque evidenziare che il singolo compressore rimane sempre fermo per almeno un minuto dopo lo spegnimento e devono inoltre essere trascorsi almeno 10 minuti dall'ultimo avviamento.

- tempo minimo per il riavvio compressore: 60 sec.
- attesa aggiuntiva riavvio compressore se il tempo di funzionamento > 540 sec.: 0 sec.
- attesa aggiuntiva riavvio compressore se il tempo di fun-

start and the next of the internal electrical loads. Note however that individual compressors remain excluded for at least one minute after they have been stopped and cannot be started sooner than 10 minutes after the previous start.

- minimum compressore restart time: 60 sec.
- additional interval if operating time > 540 sec.: 0 sec.
- additional interval if operating time < 540 sec.: 540 sec. minus operating time.

zionam. < 540 sec.: 540sec. - tempo di funzion.

- ritardo tra compressori: 5 secondi.

Alla richiesta d'avviamento del compressore, il microprocessore comanda la partenza dei ventilatori e l'apertura della valvola solenoide del liquido del circuito interessato e successivamente vengono avviati i compressori. Questo consente di ridurre il rapporto di compressione e quindi la corrente di spunto.

- AUTOSTART

Riavvia l'unità dopo mancanza di tensione. La scheda a microprocessore è dotata di particolari memorie che permettono di memorizzare, permanentemente, le impostazioni di funzionamento dell'unità prima dell'interruzione di tensione.

Al ritorno di tensione, se il parametro AUTOSTART è:

- 0 (Off): la macchina non riparte;
- 1 (On): la macchina riparte anche se era in Stand-By;
- 2 (Auto): la macchina si riconfigura come al momento della mancanza di tensione.

- ROTAZIONE DEL FUNZIONAMENTO DEI COMPRESSORI

Il microprocessore conteggia le ore di funzionamento dei compressori e con queste gestisce la rotazione dei compressori. È possibile azzerare questi parametri dal pannello a bordo macchina (solo con il codice di accesso).

- GESTIONE DEGLI ALLARMI

La scheda elettronica gestisce le anomalie di funzionamento in pre-allarmi ed allarmi.

I preallarmi sono intesi come segnalazioni di temporanee anomalie di funzionamento provocate da elementi esterni; esse comportano il passaggio della macchina dallo stato di funzionamento allo stato di stand-by e vengono segnalate sul display pannello comandi. Quando la scheda rileva che tali anomalie sono state eliminate la macchina riparte automaticamente senza necessità di essere resettata.

La scheda elettronica gestisce il passaggio in allarme da pre-allarme quando questo continua a persistere, bloccando il funzionamento del circuito interessato.

La scheda a microprocessore segnala l'intervento di un allarme mediante l'accensione di un led rosso sia sul pannello a bordo macchina sia sul pannello comandi remoto.

È inoltre a disposizione sulla scheda un contatto pulito in deviazione che viene attivato in caso d'allarme (morsettiera M1: $V = 250V$, $I_{max} = 1 A$).

Il microprocessore memorizza in modo permanente gli allarmi intervenuti: ad esempio la mancanza di tensione subito dopo l'intervento di un allarme non ne comporta la cancellazione, e, al momento del ritorno di tensione, la macchina non riparte e continua a segnalare l'allarme intervenuto.

Se l'allarme interessa un solo circuito, viene fermato solo questo, se è in comune vengono fermati entrambi i circuiti. Per riattivare la macchina o il circuito in allarme, dopo aver eliminato la causa dell'intervento, è necessario premere il tasto reset sul pannello a bordo macchina.

Per effettuare il "reset" dal pannello remoto si aziona una volta in rapida successione il tasto ON / OFF; **tale operazione è effettuabile per non più di due volte in un'ora.**

Per un elenco completo degli allarmi, si consulti "Utilizzo del pannello", alla voce "Visualizzazione degli allarmi intervenuti" nel manuale d'uso. Gli allarmi flussostato e alta pressione sono delle sicurezze principali e agiscono direttamente sulle bobine dei carichi, indipendentemente dalla scheda.

- ELETTROPOMPA DEL CIRCUITO DELL'ACQUA REFRIGERATA

L'elettropompa viene attivata quando la macchina viene accesa e resta attiva per tutto il tempo in cui l'unità è accesa indipendentemente dal funzionamento dei compressori.

Quando la macchina viene spenta, la scheda a microprocessore ferma pure l'elettropompa.

Il comando pompa è disponibile ai morsetti 1 e 2 (MPO) della morsettiera M2 ($V = 230V$, $I_{max} = 0,5 A$).

- delay from one compressor to the next: 5 secondi.

When the compressor start signal is received, the microprocessor starts the fan units, opens the relevant liquid phase solenoid valve and then starts the compressors. These precautions serve to reduce the compression ratio, thereby restricting current absorption at start up.

- AUTO-START

This function restarts the appliance following power loss. The microprocessor card is equipped with special memory chips that enable the settings present before power loss to be retained and reactivated when power is restored.

When power returns, if the SELF-START parameter is set to:

- 0 (Off): the unit will not restart;
- 1 (On): the unit restarts, even if it was in stand-by mode at the time of power loss;
- 2 (Auto): the unit assumes the same status that was active at the time of power loss.

- COMPRESSOR RUN SEQUENCE

The microprocessor keeps a check on operating hours of the compressors and uses this information as a basis for sequence rotation. These parameters can be reset from the local machine control panel (password needed).

- PRE-ALARMS AND ALARMS

Operation failures are indicated by pre-alarms and alarms administered by the electronic card.

Prealarms are administered by the electronic card in the form of signals regarding temporary functional anomalies with external causes; alarms cause the unit to enter stand-by mode and they are shown on the control panel display. When the card detects that the various prealarms have been remedied, it starts the unit automatically without requiring a reset procedure.

When the pre-alarm does not stop, the electronic card causes the unit to pass from pre-alarm to alarm and stops the cooling circuit operation.

The microprocessor control card informs the periphery of the alarm by switching on a red LED on the machine and remote control panels.

The card is also equipped with a voltage-free contact that is activated in the presence of alarms (terminal board M1: $V = 250V$, $I_{max} = 1 A$).

The microprocessor card stores alarms in a non-volatile memory. This means, for example, that a power loss immediately following an alarm will not cancel the alarm. Instead, when power returns the alarm will reappear and the unit will not restart until it has been eliminated.

If the alarm is relative to just one circuit, then only the affected circuit is disconnected. If the circuit in question is common to both compressors then both circuits are disconnected. To restart the unit or the affected circuit, remedy the cause of the alarm and then press the reset button on the local control panel.

*To perform a reset from the remote panel press ON / OFF in rapid succession; **this reset procedure is possible no more than twice in any one hour.***

For a complete list of alarms, refer to "Using the control panel", subheading "Alarm displays" in the user manual. Flow switch and high pressure alarms are safety-critical events and they trip the electrical feeding relays independently from the control card.

- CHILLED WATER PUMP

The chilled water pump is connected when the unit is switched on and keeps running for as long as the unit is in operation regardless of compressor status.

When the unit is switched off the microprocessor control card also disconnects the pump.

Terminals 1 and 2 (MPO) of terminal board M2 ($V = 230V$, $I_{max} = 0,5 A$) can activate the pump.

Se il consenso pompa della scheda non viene utilizzato, è obbligatorio che la pompa venga accesa prima della macchina e lasciata sempre in funzione durante il funzionamento della macchina.

If the event that the pump permissive on the board is not used, the pump must be started up before the machine, and operate continuously whenever the machine is in use.

ORGANI DI REGOLAZIONE E DI CONTROLLO

- sistema di interblocco porta.
- magnetotermico protezione compressori.
- magnetotermico protezione ventilatori.
- magnetotermico protezione ausiliario.
- resistenza carter compressori (escluso NRA 352 / 3527 / 201 / 251).
- pressostati di bassa e alta pressione.
- pressostato differenziale lato acqua.
- trasduttori di pressione TP1 e TP2 (accessori).
- resistenza elettrica evaporatori (accessorio).
- pannello comandi remoto semplificato composto da:
 commutatore ON/OFF/Reset;
 commutatore Estate/Inverno;
 segnalazione riassunto allarmi.

SAFETY AND CONTROLS DEVICES

- safety door interlock system.
- ompressor circuit breaker.
- fan circuit breaker.
- auxiliary circuit breaker.
- compressor crankcase heater (excluding NRA 352 / 3527 / 201 / 251).
- low and high pressure switches.
- water side differential pressure switch.
- pressure transducers TP1 and TP2 (accessories).
- evaporator antifreeze heater (accessory).
- elementary remote control panel including:
 ON/OFF/Reset switch;
 Summer/winter changeover switch;
 Summation alarm signal.

ACCESSORI

DCPX 14 - DISPOSITIVO PER BASSE TEMPERATURE -

Questo accessorio è disponibile solo per le versioni a pompa di calore e ne servono due per i modelli bicompressore. Consente un corretto funzionamento, in raffreddamento, con temperature esterne inferiori a 19 °C e fino a - 10 °C. È costituito da una scheda elettronica di regolazione che varia il numero di giri dei ventilatori in base alla pressione di condensazione, letta dall'accessorio TP2 (trasduttore di alta pressione, fornito in abbinamento con l'accessorio DCPX) al fine di mantenerla sufficientemente alta.

Accessorio già incluso nelle versioni D.

DCPX 16 - DISPOSITIVO PER BASSE TEMPERATURE -

Questo accessorio è disponibile unicamente per le versioni solo freddo e ne servono due per i modelli bicompressore. Consente un corretto funzionamento, in raffreddamento, con temperature esterne inferiori a 19 °C e fino a - 10 °C. È costituito da una scheda elettronica di regolazione che varia il numero di giri dei ventilatori in base alla pressione di condensazione, letta dall'accessorio TP2 (trasduttore di alta pressione, fornito in abbinamento con l'accessorio DCPX) al fine di mantenerla sufficientemente alta.

Accessorio già incluso nelle versioni D.

GP - GRIGLIA DI PROTEZIONE -

Protegge la batteria esterna da urti fortuiti e rappresenta una valida protezione contro la grandine.

KR - RESISTENZA ELETTRICA EVAPORATORE -

Va utilizzata per impedire la formazione di ghiaccio all'evaporatore quando, per le soste invernali, non sia possibile svuotare il circuito idraulico e non si voglia utilizzare acqua glicolata.

La resistenza viene installata, su ogni scambiatore, esclusivamente in fabbrica e non può essere fornita separatamente.

PGS – PROGRAMMATORE GIORNALIERO/SETTIMANALE

Schedina da innestare sulla scheda elettronica dell'unità. Permette di programmare due fasce orarie al giorno (due cicli d'accensione e di spegnimento) e di avere programmazioni differenziate per ogni giorno della settimana.

TP 1 - TRASDUTTORE DI BASSA PRESSIONE -

Permette di visualizzare sul display della scheda a micro il valore della relativa pressione di lavoro (uno per circuito).

Tale accessorio è di serie sulle versioni a pompa di calore.

TP 2 - TRASDUTTORE DI ALTA PRESSIONE -

Permette di visualizzare sul display della scheda a micro, il valore della relativa pressione di lavoro (uno per circuito).

Tale accessorio è di serie sulle versioni a pompa di calore. Per le versioni solo freddo è disponibile sia come accessorio

ACCESSORIES

DCPX 14 - LOW TEMPERATURE CONTROL -

This accessory is only available for the heat pump versions and two are required for the bicompressor models.

It ensures the correct operation of the unit in cooling with ambient temperatures below 19 °C down to -10 °C.

The device comprises an electronic control card that adjusts fan speed in relation to condensation pressure as measured by accessory TP2 (high pressure sensor, supplied with accessory DCPX) in order to maintain sufficiently high values.

This accessory is already included in D versions.

DCPX 16 - LOW TEMPERATURE CONTROL -

This accessory is only available for the cooling only versions and two are required for the bicompressor models.

It ensures the correct operation of the unit in cooling with ambient temperatures below 19 °C down to -10 °C.

The device comprises an electronic control card that adjusts fan speed in relation to condensation pressure as measured by accessory TP2 (high pressure sensor, supplied with accessory DCPX) in order to maintain sufficiently high values.

This accessory is already included in D versions.

GP - COIL GUARD -

It protects the outside coil from knocks and is also an excellent protection against hail damage.

KR - EVAPORATOR ANTIFREEZE HEATER -

This is fitted to prevent ice forming in the evaporator when, for winter shutdowns, the water circuit cannot be drained and glycol is not added to the water.

The heater is factory installed on each exchanger, and cannot be supplied separately.

PGS – DAILY/WEEKLY PROGRAMMER

Programmer for installation on unit electrical board.

Programs two daily operation cycles (ON/OFF); can be used to program daily operation of the unit.

TP 1 - LOW PRESSURE TRANSDUCER -

This permits the visualisation on the micro card display of the working pressure (one per circuit).

This accessory is standard on the heat pump versions.

TP 2 - HIGH PRESSURE TRANSDUCER -

This permits the visualisation on the micro card display of the working pressure (one per circuit).

This accessory is standard on the heat pump versions. For the cooling only models it is available as a single accessory

singolo sia a corredo del DCPX 16.

VT - SUPPORTI ANTIVIBRANTI -

Gruppo di quattro antivibranti da montare sotto il basamento in lamiera dell'unità, nei punti già predisposti e servono ad attenuare le vibrazioni prodotte durante il funzionamento dal gruppo di ventilazione e dai compressori.

or as part of the DCPX 16 kit.

VT - ANTIVIBRATION FEET -

Group of four antivibration feet to be installed under the sheet metal base of the unit, in the holes provided, and are extremely useful in muffling the vibrations produced by the operation of the fans and compressors.

TABELLA DI COMPATIBILITÀ DEGLI ACCESSORI • ACCESSORIES COMPATIBILITY TABLE

Accessori disponibili • Available accessories

	DCPX 14	DCPX 16	GP 20	GP 25	GP 35	KR 4	PGS	TP 1	TP 2	VT 2	VT 3
NRA 202		✓ (x2)	✓			✓ (x2)	✓	✓	✓		✓
NRA 2027		✓ (x2)	✓			✓ (x2)	✓	✓	✓		✓
NRA 252		✓ (x2)		✓		✓ (x2)	✓	✓	✓		✓
NRA 2527		✓ (x2)		✓		✓ (x2)	✓	✓	✓		✓
NRA 302		✓ (x2)		✓		✓ (x2)	✓	✓	✓		✓
NRA 3027		✓ (x2)		✓		✓ (x2)	✓	✓	✓		✓
NRA 352		✓ (x2)			✓	✓	✓	✓	✓	✓	
NRA 3527		✓ (x2)			✓	✓	✓	✓	✓	✓	
NRA 402		✓ (x2)			✓	✓	✓	✓	✓	✓	
NRA 4027		✓ (x2)			✓	✓	✓	✓	✓	✓	
NRA 502		✓ (x2)			✓	✓	✓	✓	✓	✓	
NRA 5027		✓ (x2)			✓	✓	✓	✓	✓	✓	
NRA 202 H	✓ (x2)		✓			✓ (x2)	✓				✓
NRA 252 H	✓ (x2)			✓		✓ (x2)	✓				✓
NRA 302 H	✓ (x2)			✓		✓ (x2)	✓				✓
NRA 352 H	✓ (x2)			✓		✓	✓			✓	
NRA 402 H	✓ (x2)				✓	✓	✓			✓	
NRA 502 H	✓ (x2)				✓	✓	✓			✓	
NRA 201		✓	✓			✓	✓	✓	✓		✓
NRA 251		✓		✓		✓	✓	✓	✓		✓
NRA 301		✓		✓		✓	✓	✓	✓		✓
NRA 211 H	✓		✓			✓	✓				✓
NRA 261 H	✓			✓		✓	✓				✓
NRA 311 H	✓			✓		✓	✓				✓

Le versioni con desurriscaldatore (D) sono fornite di serie con dispositivo di bassa temperatura (DCPX) e trasduttori di pressione (TP1 e TP2).

Le versioni a pompa di calore (H) sono fornite di serie con i trasduttori di pressione (TP1 e TP2).

Standard equipment on versions with desuperheater (D) are a low temperature device (DCPX) and pressure transducers (TP1 and TP2).

Standard equipment on heat pump versions (H) are pressure transducers (TP1 and TP2).

CRITERI DI SCELTA

Le tabelle A, B, C, D riportano, per tutti i modelli, la potenza frigorifera, termica e l'assorbimento elettrico totale in funzione della temperatura aria esterna e della temperatura dell'acqua in uscita ($\Delta t = 5\text{ }^\circ\text{C}$). Sono consentite interpolazioni, ma non estrapolazioni. La tabella G riporta, in funzione del salto termico dell'acqua allo scambiatore, i coefficienti correttivi da applicare ai valori ricavati.

Le tavole 1 e 2 riportano il diagramma delle perdite di carico lato acqua degli scambiatori; le curve indicano il limite consentito, inferiore e superiore, del valore della portata d'acqua refrigerata al fine di garantire un corretto funzionamento. I valori ricavati dalle tavole devono essere corretti in funzione della temperatura media dell'acqua come riportato nelle tabelle di seguito ai diagrammi.

La tavola 6 riporta il diagramma delle perdite di carico del filtro acqua.

La tabella E riporta la pressione e la potenza sonora emesse dagli apparecchi.

La tabella F riporta, in caso di funzionamento con acqua glicolata, i coefficienti correttivi da applicare ai valori nominali. La tabella H riporta, in funzione del fattore di sporca-mento, i fattori di correzione da applicare ai valori riportati nei diagrammi delle perdite di carico.

Le tabelle I ed L riportano le tarature dei dispositivi di controllo e di protezione della macchina.

Per i dati elettrici si faccia riferimento al capitolo "Schemi elettrici". Per informazioni riguardanti i circuiti frigoriferi si veda il capitolo "Schemi frigoriferi".

ESEMPIO DI SCELTA

Si debbano condizionare degli ambienti per i quali siano date le seguenti condizioni di progetto:

- potenza frigorifera richiesta 45 kW con aria esterna a 40 °C e acqua prodotta 7 °C.

Optando per un modello a due compressori, in tabella A, nella colonna relativa a NRA 252, in corrispondenza a

$T_{ae} = 40\text{ }^\circ\text{C}$ e a $T_{wu} = 7\text{ }^\circ\text{C}$, si leggono:

Potenza frigorifera resa: 46,7 kW;

Potenza elettrica assorbita: 20,5 kW.

La portata d'acqua da inviare all'evaporatore, corrispondente ad un salto termico di 5 °C, è pari a 8.032 l/h.

La perdita di carico all'evaporatore si legge sul diagramma a tav. 1 ed è pari a 23 kPa.

SELECTION

Tables A, B, C, D give all the models with the cooling and heating capacities, and the total absorbed power relative to the ambient air temperature and the outlet water temperature ($\Delta t = 5\text{ }^\circ\text{C}$). Readings within the curve are allowed but not extrapolations.

Table G gives the correction factors to apply to the various results relative to the water temperature differential at the exchanger.

Charts 1 and 2 show the water side pressure drop curves: they indicate the upper and lower limits of the chilled water flow required to guarantee a correct operation of the unit. The results obtained from the charts must be corrected according to the average water temperature as shown in the tables following the graphs.

Chart 6 shows the water filter pressure drop curve.

Table E gives the sound pressure and power levels of each unit.

Table F gives the correction factors to apply to the nominal values if glycol is added to the water.

Table H shows the correction factors of the pressure drops regarding the fouling factors.

Table I and L lists the settings of the protection and control devices fitted on the unit.

For all electrical data refer to the chapter "Wiring diagrams".

For information about the refrigerant circuits consult the chapter "Refrigerant circuits".

SELECTION EXAMPLE

A location must be air-conditioned with the following design conditions:

- cooling capacity required 45 kW with external air temperature at 40 °C and outlet water at 7 °C.

Opting for the two compressor model, in table A, column NRA 252, in correspondence to $T_{ae} = 40\text{ }^\circ\text{C}$ and $T_{wu} = 7\text{ }^\circ\text{C}$, we find:

Cooling capacity: 46.7 kW;

Absorbed power: 20.5 kW.

The water flow to supply the evaporator, corresponding to a ΔT of 5 °C, is equal to 8,032 lt/h. The pressure drop at the evaporator can be obtained from the curve at chart 1 and should result as 23 kPa.

DATI TECNICI • TECHNICAL DATA		R22			
Mod. NRA		202	202 H	252	252 H
* Potenza frigorifera <i>Cooling capacity</i>	kW	39,4	39,4	50	49
* Potenza assorbita totale <i>Total input power</i>	kW	14	14,05	19,6	19,55
* Corrente assorbita <i>Current absorption</i>	A	24,5	24,3	34,5	34,5
E.E.R.	W/W	2,81	2,8	2,55	2,51
* Portata acqua <i>Water flow rate</i>	l/h	6780	6780	8600	8430
* Perdita di carico <i>Water pressure drop</i>	kPa	24	24	25,4	24,5
* Potenza termica <i>Heating capacity</i>	kW	-	44	-	58,5
* Potenza assorbita totale <i>Total input power</i>	kW	-	14,5	-	20,15
* Corrente assorbita <i>Current absorption</i>	A	-	25	-	35,5
C.O.P.	W/W	-	3,03	-	2,9
* Portata acqua <i>Water flow rate</i>	l/h	-	7570	-	10060
* Perdita di carico <i>Water pressure drop0</i>	kPa	-	27,8	-	28,5
Potenza termica recuperata (NRA D) <i>Recovered heating capacity (NRA D)</i>	kW	10	10	13,1	12,9
Portata acqua (D) • <i>Water flow rate (D)</i>	l/h	1720	1720	2250	2220
Perdita di carico (D) • <i>Water pressure drop (D)</i>	kPa	8,1	8,1	13,9	13,5
Attacchi idraulici (D) • <i>Water connections (D)</i>	Ø	1" M	1" M	1" M	1" M
Superficie batterie condensanti <i>Condenser coil surface area</i>	m ²	2 x 2,03	2 x 2,03	2 x 2,77	2 x 2,77
Ranghi • <i>Rows</i>	n°	2	2	2	2
Carica gas refrigerante <i>Refrigerant gas charge</i>	kg	11,4	12,4	14,8	17,8
Portata aria totale • <i>Total air flow</i>	m ³ /h	14000	14000	21000	21000
♪ Pressione sonora • <i>Sound pressure</i>	dB(A)	47	47	46	47
Contenuto acqua evaporatore <i>Evaporator water content</i>	dm ³	2 x 1,88	2 x 1,88	2 x 2,45	2 x 2,45
Attacchi idraulici • <i>Water connections</i>	Ø	2 x 1" M	2 x 1" M	2 x 1" M	2 x 1" M
Compressore <i>Compressor</i>	tipo <i>type</i>	Alternativo <i>Reciprocating</i>	Alternativo <i>Reciprocating</i>	Alternativo <i>Reciprocating</i>	Alternativo <i>Reciprocating</i>
Numero compressori / circuiti <i>Number of compressors / circuit</i>		2 / 2	2 / 2	2 / 2	2 / 2
Parzializzazione • <i>Partialisation</i>	%	0/50/100	0/50/100	0/50/100	0/50/100
Potenza assorbita dei motori ventilatori <i>Fan motor power</i>	n° x W	4 x 130	4 x 135	6 x 130	6 x 130
Velocità motori ventilatori <i>Fan motor speed</i>	g/m	870	870	870	870
Corrente max. • <i>Max. current</i>	A	35,4	35,4	44,2	44,2
Corrente di spunto • <i>Peak current</i>	A	92	92	124	124
Dimensioni <i>Dimensions</i>	Altezza • <i>Height</i>	mm	1650	1650	1650
	Larghezza • <i>Width</i>	mm	1100	1100	1100
	Profondità • <i>Depth</i>	mm	1600	1600	2150
Peso • <i>Weight</i>	kg	427	431	482	491

Tensione di alimentazione = 400 V - 3+N - 50 Hz (±10%).

Le prestazioni sono riferite alle seguenti condizioni:

- * - temperatura acqua prodotta = 7 °C; Δ t = 5 °C
- temperatura aria esterna = 35 °C.
- * - temperatura acqua prodotta = 50 °C; Δ t = 5 °C
- temperatura aria esterna = 7 °C b. s. / 6 °C b. u.

♪ - Pressione sonora misurata a 10 m. in campo libero Q = 2.
(1) - M = attacco maschio
F = attacco femmina.

N.B.: Tutti i dati sono riferiti alle unità in versione standard.

302	302 H	352	352 H	402	402 H	502	502 H
58,5	57,5	71	71	83,2	79	93	87
21,3	22,35	26,1	25,1	29,3	29,35	35,15	36,5
37	37	49	48,5	51	50,6	62,3	67,2
2,74	2,57	2,72	2,83	2,84	2,69	2,64	2,38
10060	9890	12220	12210	14320	13590	16000	14960
35	34	30,5	30,5	32,8	29,6	33,2	29
-	65,7	-	82	-	87	-	100
-	22,05	-	28,2	-	26,5	-	34
-	39	-	52,5	-	47	-	63,6
-	2,98	-	2,91	-	3,28	-	2,94
-	11300	-	14100	-	14960	-	17200
-	39	-	33,2	-	29,3	-	31,2
15	15	18,3	18,1	21,2	20,4	24,1	23,3
2580	2580	3150	3110	3650	3510	4150	4010
8,7	8,7	13,0	12,7	17,4	16	9,0	8,4
1" M	1" M	1" M	1" M	1" M	1" M	1" M	1" M
2 x 2,77	2 x 2,77	2 x 2,97	2 x 2,97	2 x 2,97	2 x 2,97	2 x 2,97	2 x 2,97
2	2	2	2	2	3	3	3
15,6	16,7	18	26,3	20,4	30,9	25,2	38
21000	21000	28000	28000	28000	28000	28000	28000
46	47	48	48	48	50	48	50
2 x 2,64	2 x 2,64	1 x 8,5	1 x 6,3	1 x 11	1 x 11	1 x 12,5	1 x 8
2 x 1" M	2 x 1" M	2" F	2" F	2" F	2" F	2" F	2" F
Alternativo Reciprocating	Alternativo Reciprocating	Scroll	Scroll	Alternativo Reciprocating	Alternativo Reciprocating	Alternativo Reciprocating	Alternativo Reciprocating
2 / 2	2 / 2	2 / 2	2 / 2	2 / 2	2 / 2	2 / 2	2 / 2
0/50/100	0/50/100	0/50/100	0/50/100	0/50/100	0/50/100	0/50/100	0/50/100
6 x 130	6 x 130	8 x 130	8 x 130	8 x 130	8 x 134	8 x 140	8 x 140
870	870	870	870	870	870	870	870
56,2	56,2	59,5	59,5	73,5	73,5	92	92
135	135	168	168	178	178	225	225
1650	1650	1650	1650	1650	1650	1650	1650
1100	1100	1100	1100	1100	1100	1100	1100
2150	2150	2950	2950	2950	2950	2950	2950
500	511	835	832	800	811	845	980

Power supply = 400 V - 3+N - 50 Hz (±10%).

Performances refer to following conditions:

*- temperature of processed water = 7 °C; Δ t = 5 °C

- ambient air temperature = 35 °C.

*- temperature of processed water = 50 °C; Δ t = 5 °C

- ambient air temperature = 7 °C b. s. / 6 °C b. u.

♪- Sound pressure measured at 10 mt.s in free field conditions Q = 2.

(1) - M = male connection

F = female connection.

N.B.: All data refers to unit in standard version.

DATI TECNICI • TECHNICAL DATA		R22					
Mod. NRA		201	211 H	251	261 H	301	311 H
* Potenza frigorifera <i>Cooling capacity</i>	kW	39,4	36,5	50	49,5	57,25	54,9
* Potenza assorbita totale <i>Total input power</i>	kW	14	14,1	17,55	17,7	22,3	21,1
* Corrente assorbita <i>Current absorption</i>	A	25,4	23,6	33	33,2	45	34,4
E.E.R. W/W		2,81	2,44	2,85	2,64	2,57	2,44
* Portata acqua <i>Water flow rate</i>	l/h	6780	6280	8600	8520	9850	9440
* Perdita di carico <i>Water pressure drop</i>	kPa	29,3	29,1	32,7	29,3	31	26,3
* Potenza termica <i>Heating capacity</i>	kW	-	43,5	-	51,3	-	61,6
* Potenza assorbita totale <i>Total input power</i>	kW	-	14	-	17,1	-	19,5
* Corrente assorbita <i>Current absorption</i>	A	-	23,5	-	32,2	-	32,7
C.O.P. W/W		-	2,96	-	2,85	-	2,93
* Portata acqua <i>Water flow rate</i>	l/h	-	7480	-	8820	-	10600
* Perdita di carico <i>Water pressure drop</i>	kPa	-	29,1	-	29,2	-	29,2
Potenza termica recuperata (NRA D) <i>Recovered heating capacity (NRA D)</i>	kW	10	10	12,7	12,7	15	15
Portata acqua (D) • <i>Water flow rate (D)</i>	l/h	1720	1720	2180	2180	2580	2580
Perdita di carico (D) • <i>Water pressure drop (D)</i>	kPa	15,8	15,8	10,0	10,0	14,0	14,0
Attacchi idraulici (D) • <i>Water connections (D)</i>	Ø	1" M	1" M	1" M	1" M	1" M	1" M
Superficie batterie condensanti <i>Condenser coil surface area</i>	m ²	2 x 2,03	2 x 2,03	2 x 2,77	2 x 2,77	2 x 2,77	2 x 2,77
Ranghi • <i>Rows</i>	n°	2	2	2	2	2	2
Portata aria totale <i>Total air flow</i>	m ³ /h	14000	14000	21000	21000	21000	21000
Contenuto gas refrigerante <i>Refrigerant gas charge</i>	kg	11,5	12,43	15	17,4	13,8	17,7
♪ Pressione sonora • <i>Sound pressure</i>	dB(A)	47	48	49	48	46	48
Contenuto acqua evaporatore <i>Evaporator water content</i>	dm ³	5,25	5,25	6,5	6,5	7,75	7,75
Attacchi idraulici • <i>Water connections</i>	Ø	2" M	2" M	2" M	2" M	2" M	2" M
Compressore tipo <i>Compressor type</i>		Scroll	Alternativo <i>Reciprocating</i>	Scroll tandem	Alternativo <i>Reciprocating</i>	Alternativo <i>Reciprocating</i>	Alternativo <i>Reciprocating</i>
Numero compressori / circuiti <i>Number of compressors / circuit</i>		1 / 1	1 / 1	2 / 1	1 / 1	1 / 1	1 / 1
Parzializzazione • <i>Partialisation</i>	%	0/100	0/100	0/50/100	0/100	0/100	0/100
Potenza assorbita dei motori ventilatori <i>Fan motor power</i>	n° x W4 x 135		4 x 135	6 x 130	6 x 130	6 x 130	6 x 130
Velocità motori ventilatori <i>Fan motor speed</i>	g/m	870	870	870	870	870	870
Corrente max. • <i>Max. current</i>	A	31	36	41	46,5	55,5	56
Corrente di spunto • <i>Peak current</i>	A	153	150	122	190	215	215
Dimensioni Altezza • <i>Height</i>	mm	1650	1650	1650	1650	1650	1650
Dimensioni Larghezza • <i>Width</i>	mm	1100	1100	1100	1100	1100	1100
Dimensioni Profondità • <i>Depth</i>	mm	1600	1600	2150	2150	2150	2150
Peso • <i>Weight</i>	kg	437	435	510	526	516	541

Tensione di alimentazione = 400 V - 3+N - 50 Hz (±10%).

Le prestazioni sono riferite alle seguenti condizioni:

- * - temperatura acqua prodotta = 7 °C; Δ t = 5 °C
- temperatura aria esterna = 35 °C.
- * - temperatura acqua prodotta = 50 °C; Δ t = 5 °C
- temperatura aria esterna = 7 °C b. s. / 6 °C b. u.

♪ - Pressione sonora misurata a 10 m. in campo libero Q = 2.
(1) - M = attacco maschio
F = attacco femmina.

N.B.: Tutti i dati sono riferiti alle unità in versione standard.

DATI TECNICI • TECHNICAL DATA		R407C					
Mod. NRA		2027	2527	3027	3527	4027	5027
* Potenza frigorifera <i>Cooling capacity</i>	kW	36,55	49,1	53,35	66,1	79	87
* Potenza assorbita totale <i>Total input power</i>	kW	14,7	19,7	22	27,6	31,4	37,2
* Corrente assorbita <i>Current absorption</i>	A	25,5	34	38,5	51,5	54,9	66
E.E.R.	W/W	2,49	2,49	2,43	2,40	2,52	2,34
* Portata acqua <i>Water flow rate</i>	l/h	6290	8440	9180	11370	13590	14960
* Perdita di carico <i>Water pressure drop</i>	kPa	20,7	24,5	29,1	25,9	28,9	28,4
Potenza termica recuperata (NRA D) <i>Recovered heating capacity (NRA D)</i>	kW	9,6	12,9	14,2	17,6	20,8	23,6
Portata acqua (D) • <i>Water flow rate (D)</i>	l/h	1650	2220	2440	3030	3580	4060
Perdita di carico (D) • <i>Water pressure drop (D)</i>	kPa	7,5	13,1	7,8	12,1	16,7	8,6
Attacchi idraulici (D) • <i>Water connections (D)</i>	Ø	1" M	1" M	1" M	1" M	1" M	1" M
Superficie batterie condensanti <i>Condenser coil surface area</i>	m ²	2 x 2,03	2 x 2,77	2 x 2,77	2 x 2,97	2 x 2,97	2 x 2,97
Ranghi • <i>Rows</i>	n°	2	2	2	2	2	3
Portata aria totale <i>Total air flow</i>	m ³ /h	14000	21000	21000	28000	28000	28000
Contenuto gas refrigerante <i>Refrigerant gas charge</i>	kg	12,94	16,80	17,71	20,43	23,2	28,6
♪ Pressione sonora • <i>Sound pressure</i>	dB(A)	47	46	46	48	48	48
Contenuto acqua evaporatore <i>Evaporator water content</i>	dm ³	2 x 1,88	2 x 2,45	2 x 2,64	1 x 6,3	1 x 11	1 x 8
Attacchi idraulici • <i>Water connections</i>	Ø	2 x 1" M	2 x 1" M	2 x 1" M	2" F	2" F	2" F
Compressore <i>Compressor</i>	tipo <i>type</i>	Alternativo <i>Reciprocating</i>	Alternativo <i>Reciprocating</i>	Alternativo <i>Reciprocating</i>	Scroll	Alternativo <i>Reciprocating</i>	Alternativo <i>Reciprocating</i>
Numero compressori / circuiti <i>Number of compressors / circuit</i>		2 / 2	2 / 2	2 / 2	2 / 2	2 / 2	2 / 2
Parzializzazione • <i>Partialisation</i>	%	0/50/100	0/50/100	0/50/100	0/50/100	0/50/100	0/50/100
Potenza assorbita dei motori ventilatori <i>Fan motor power</i>	n° x W	4 x 130	6 x 130	6 x 130	8 x 130	8 x 130	8 x 140
Velocità motori ventilatori <i>Fan motor speed</i>	g/m	870	870	870	870	870	870
Corrente max. • <i>Max. current</i>	A	38	46,5	60	61,5	78,5	98,5
Corrente di spunto • <i>Peak current</i>	A	96	131	140	179	188	238
Dimensioni <i>Dimensions</i>	Altezza • <i>Height</i>	mm	1650	1650	1650	1650	1650
	Larghezza • <i>Width</i>	mm	1100	1100	1100	1100	1100
	Profondità • <i>Depth</i>	mm	1600	2150	2150	2950	2950
Peso • <i>Weight</i>	kg	429	484	502	838	814	847

Power supply = 400 V - 3+N - 50 Hz (±10%).

Performances refer to following conditions:

- *- temperature of processed water = 7 °C; $\Delta t = 5$ °C
- ambient air temperature = 35 °C.
- *- temperature of processed water = 50 °C; $\Delta t = 5$ °C
- ambient air temperature = 7 °C b. s. / 6 °C b. u.

♪- Sound pressure measured at 10 mt.s in free field conditions Q = 2.

(1)- M = male connection

F = female connection.

N.B.: All data refers to unit in standard version.

**TAB A POTENZA FRIGORIFERA TOTALE ED ASSORBIMENTO ELETTRICO TOTALE
COOLING CAPACITY AND TOTAL INPUT POWER**

Mod	Tae	20		25		30		35		40		45	
	TWu	Pf	Pa	Pf	Pa	Pf	Pa	Pf	Pa	Pf	Pa	Pf	Pa
NRA 202	5	44,5	11,5	41,7	12,2	39,1	12,9	36,6	13,5	34,1	14,2	31,9	14,9
	7	47,8	11,8	44,9	12,5	42,1	13,3	39,4	14,0	36,9	14,8	34,4	15,6
	9	51,2	12,1	48,2	12,9	45,1	13,7	42,4	14,5	39,6	15,3	37,1	16,2
	11	54,7	12,4	51,5	13,2	48,3	14,1	45,4	14,9	42,5	15,9	39,7	16,9
	13	58,4	12,7	55,0	13,5	51,7	14,5	48,6	15,3	45,6	16,5	–	–
	15	62,4	13,0	58,8	13,8	55,4	14,9	52,1	15,7	49,0	17,2	–	–
NRA 252	5	55,5	16,0	52,6	17,0	49,5	18,0	46,4	18,9	43,4	19,8	40,2	20,7
	7	59,6	16,5	56,4	17,6	53,3	18,6	50,0	19,6	46,7	20,5	43,3	21,5
	9	64,0	17,0	60,7	18,2	57,1	19,2	53,6	20,3	50,0	21,3	46,3	22,3
	11	68,4	17,6	64,8	18,8	61,0	19,9	57,2	21,0	53,4	22,1	49,4	23,1
	13	73,1	18,2	69,2	19,4	65,2	20,6	61,0	21,7	57,0	22,9	–	–
	15	78,1	18,9	73,8	20,1	69,6	21,4	65,1	22,5	60,9	23,8	–	–
NRA 302	5	64,3	16,9	61,0	18,1	57,7	19,4	54,4	20,5	50,9	21,7	47,7	22,9
	7	69,1	17,3	65,7	18,7	62,0	20,0	58,5	21,3	54,8	22,6	51,2	23,8
	9	74,1	17,8	70,3	19,3	66,7	20,7	62,8	22,1	58,8	23,5	54,9	24,9
	11	78,9	18,3	75,2	19,9	71,3	21,4	67,0	22,9	62,9	24,4	58,6	25,9
	13	84,0	18,8	80,4	20,5	76,2	22,1	71,5	23,7	67,3	25,3	–	–
	15	89,5	19,3	86,0	21,2	81,5	22,9	76,3	24,6	72,0	26,3	–	–
NRA 352	5	76,7	19,0	73,2	20,9	69,9	23,0	66,6	25,5	62,9	28,2	59,3	31,2
	7	81,7	19,4	78,3	21,4	74,8	23,6	71,0	26,1	67,2	28,8	63,1	31,8
	9	87,2	19,9	83,5	21,9	79,7	24,1	75,8	26,6	71,5	29,4	67,0	32,4
	11	92,6	20,3	88,9	22,4	84,7	24,7	80,5	27,2	75,9	30,0	71,0	33,0
	13	98,3	20,7	94,6	22,9	90,0	25,3	85,5	27,8	80,6	30,6	–	–
	15	104,4	21,1	100,8	23,4	95,7	25,9	90,8	28,4	85,5	31,2	–	–
NRA 402	5	94,8	24,5	89,5	25,9	83,7	27,0	77,6	28,0	71,4	28,9	64,8	29,6
	7	101,5	25,5	95,7	26,9	89,7	28,2	83,2	29,3	76,7	30,3	70,0	31,2
	9	108,4	26,4	102,1	28,0	95,6	29,3	89,0	30,6	82,3	31,8	75,2	32,9
	11	115,3	27,4	108,6	29,0	102,0	30,5	95,0	31,9	87,8	33,3	80,5	34,5
	13	122,6	28,4	115,5	30,0	108,8	31,7	101,4	33,3	93,7	34,9	–	–
	15	130,4	29,5	122,9	31,1	116,1	33,0	108,2	34,7	99,9	36,5	–	–
NRA 502	5	104,3	29,6	98,7	31,3	92,9	32,6	86,8	33,7	80,2	34,6	73,5	35,3
	7	111,6	30,9	105,6	32,5	99,5	33,9	93,0	35,2	86,1	36,2	79,1	37,1
	9	118,9	32,1	112,7	33,8	106,1	35,3	99,3	36,6	92,1	37,8	84,6	39,0
	11	126,6	33,3	119,8	35,0	112,9	36,6	105,6	38,1	98,1	39,5	–	–
	13	134,8	34,5	127,3	36,2	120,1	37,9	112,3	39,7	104,5	41,3	–	–
	15	143,5	35,8	135,4	37,5	127,8	39,3	119,4	41,3	111,3	43,1	–	–
NRA 202 H	5	44,5	11,5	41,7	12,2	39,1	12,9	36,6	13,6	33,1	14,3	29,7	15,0
	7	47,7	11,9	44,8	12,6	42,0	13,3	39,4	14,1	35,7	14,8	32,0	15,7
	9	51,0	12,2	48,0	12,9	45,1	13,7	42,2	14,5	38,4	15,4	34,4	16,3
	11	54,4	12,5	51,2	13,3	48,1	14,1	45,1	15,0	41,0	16,0	36,7	17,1
	13	58,0	12,8	54,6	13,7	51,3	14,5	48,2	15,5	43,8	16,6	–	–
	15	61,9	13,1	58,3	14,1	54,7	14,9	51,5	16,1	46,7	17,3	–	–
NRA 252 H	5	54,9	15,7	51,8	16,8	48,8	17,9	45,5	18,8	41,7	19,8	37,9	20,7
	7	59,0	16,3	55,6	17,4	52,4	18,5	49,0	19,6	44,9	20,5	40,7	21,5
	9	63,2	16,8	59,7	18,0	56,1	19,2	52,5	20,3	48,0	21,3	43,7	22,3
	11	67,5	17,4	63,8	18,6	59,8	19,8	56,0	21,0	51,2	22,1	46,5	23,2
	13	72,1	18,0	68,2	19,2	63,7	20,4	59,7	21,7	54,6	22,9	–	–
	15	77,0	18,7	72,9	19,9	67,9	21,1	63,7	22,5	58,3	23,8	–	–
NRA 302 H	5	64,0	17,5	60,7	18,9	57,2	20,2	53,7	21,5	50,1	22,8	46,5	24,0
	7	68,6	18,0	65,1	19,5	61,3	20,9	57,5	22,4	53,7	23,7	49,9	25,1
	9	73,3	18,6	69,4	20,1	65,6	21,7	61,4	23,2	57,4	24,7	53,3	26,2
	11	78,1	19,2	73,9	20,8	69,7	22,4	65,4	24,0	61,1	25,6	56,7	27,2
	13	83,2	19,8	78,7	21,5	74,1	23,1	69,7	24,8	65,0	26,5	–	–
	15	88,7	20,5	83,8	22,3	78,7	23,9	74,2	25,7	69,2	27,5	–	–

Mod	Tae TWu	20		25		30		35		40		45	
		Pf	Pa	Pf	Pa	Pf	Pa	Pf	Pa	Pf	Pa	Pf	Pa
NRA 352 H	5	77,3	20,0	74,0	21,4	70,3	22,6	65,6	24,0	60,9	24,8	56,1	25,8
	7	83,0	20,6	79,2	22,1	75,7	23,4	71,0	25,1	65,7	26,7	60,2	28,3
	9	89,7	21,2	85,8	22,8	81,4	24,4	76,8	26,0	71,5	27,6	66,0	29,3
	11	96,7	21,8	92,3	23,4	86,0	25,1	80,4	26,8	75,3	28,5	69,2	30,2
	13	102,8	22,5	96,7	24,1	91,3	25,9	85,5	27,7	79,4	29,4	-	-
	15	108,6	23,1	102,7	24,8	97,8	27,1	91,7	28,6	86,4	30,4	-	-
NRA 402 H	5	90,2	24,9	85,0	26,1	79,6	27,2	73,7	28,1	67,6	28,9	61,4	29,5
	7	96,4	25,8	90,9	27,2	85,1	28,3	79,0	29,4	72,7	30,3	66,2	31,1
	9	102,9	26,8	97,0	28,2	90,7	29,4	84,4	30,6	77,8	31,7	71,2	32,7
	11	109,4	27,7	103,0	29,2	96,6	30,6	89,9	31,9	83,1	33,1	76,2	34,3
	13	116,3	28,6	109,4	30,2	102,9	31,8	95,8	33,3	88,8	34,6	-	-
	15	123,7	29,6	116,1	31,3	109,6	33,1	102,0	34,7	94,8	36,1	-	-
NRA 502 H	5	98,0	31,1	93,3	32,7	87,8	34,1	81,6	34,7	74,7	35,9	68,8	37,1
	7	104,7	32,3	100,1	34,1	94,6	35,6	87,0	36,5	81,3	37,8	75,2	39,0
	9	112,0	33,6	106,9	35,5	100,9	37,1	94,3	38,4	87,5	39,7	80,6	40,8
	11	120,7	34,8	114,1	36,9	107,2	38,5	100,3	40,0	93,2	41,3	-	-
	13	128,0	36,1	120,8	38,2	113,8	40,0	106,4	41,6	99,1	43,1	-	-
	15	135,6	37,3	127,9	39,6	120,6	41,5	112,8	43,3	105,3	44,9	-	-
NRA 2027	5	41,3	12,1	38,7	12,8	36,3	13,5	34,0	14,2	31,6	14,9	-	-
	7	44,3	12,4	41,7	13,1	39,1	14,0	36,6	14,7	34,2	15,5	-	-
	9	47,5	12,7	44,7	13,5	41,8	14,4	39,3	15,2	36,7	16,1	-	-
	11	50,7	13,0	47,8	13,9	44,8	14,8	42,1	15,6	39,4	16,7	-	-
	13	54,2	13,3	51,0	14,2	48,0	15,2	45,1	16,1	-	-	-	-
	15	57,9	13,7	54,5	14,5	51,4	15,7	48,3	16,5	-	-	-	-
NRA 2527	5	54,5	16,1	51,7	17,1	48,6	18,1	45,6	19,0	42,6	19,9	-	-
	7	58,5	16,6	55,4	17,7	52,3	18,7	49,1	19,7	45,9	20,6	-	-
	9	62,8	17,1	59,6	18,3	56,1	19,3	52,6	20,4	49,1	21,4	-	-
	11	67,2	17,7	63,6	18,9	59,9	20,0	56,2	21,1	52,4	22,2	-	-
	13	71,8	18,3	67,9	19,5	64,0	20,7	59,9	21,8	-	-	-	-
	15	76,7	19,0	72,5	20,2	68,4	21,5	64,0	22,6	-	-	-	-
NRA 3027	5	58,6	17,5	55,6	18,7	52,6	20,0	49,6	21,2	46,4	22,4	-	-
	7	63,0	17,9	59,9	19,3	56,5	20,7	53,4	22,0	50,0	23,3	-	-
	9	67,6	18,4	64,1	19,9	60,8	21,4	57,3	22,8	53,6	24,3	-	-
	11	72,0	18,9	68,6	20,6	65,0	22,1	61,1	23,7	57,4	25,2	-	-
	13	76,6	19,4	73,4	21,2	69,5	22,9	65,2	24,5	-	-	-	-
	15	81,6	20,0	78,5	21,9	74,3	23,6	69,5	25,4	-	-	-	-
NRA 3527	5	71,4	20,1	68,1	22,1	65,1	24,3	62,0	27,0	58,6	29,8	-	-
	7	76,1	20,5	72,9	22,6	69,6	25,0	66,1	27,6	62,6	30,5	-	-
	9	81,2	21,0	77,7	23,2	74,2	25,5	70,6	28,1	66,6	31,1	-	-
	11	86,2	21,5	82,8	23,7	78,9	26,1	74,9	28,8	70,7	31,7	-	-
	13	91,5	21,9	88,1	24,2	83,8	26,8	79,6	29,4	-	-	-	-
	15	97,2	22,3	93,8	24,8	89,1	27,4	84,5	30,1	-	-	-	-
NRA 4027	5	90,0	26,3	85,0	27,8	79,5	28,9	73,7	30,0	67,8	31,0	-	-
	7	96,4	27,3	90,9	28,8	85,2	30,2	79,0	31,4	72,8	32,5	-	-
	9	102,9	28,3	96,9	30,0	90,8	31,4	84,5	32,8	78,1	34,1	-	-
	11	109,5	29,4	103,1	31,1	96,9	32,7	90,2	34,2	83,4	35,7	-	-
	13	116,4	30,5	109,7	32,2	103,3	34,0	96,3	35,6	-	-	-	-
	15	123,9	31,6	116,7	33,3	110,3	35,4	102,8	37,2	-	-	-	-
NRA 5027	5	97,6	31,3	92,3	33,1	86,9	34,5	81,2	35,6	75,0	36,6	-	-
	7	104,4	32,7	98,8	34,3	93,1	35,8	87,0	37,2	80,5	38,3	-	-
	9	111,2	33,9	105,4	35,7	99,3	37,3	92,9	38,7	86,2	39,9	-	-
	11	118,4	35,2	112,1	37,0	105,6	38,7	98,8	40,3	-	-	-	-
	13	126,1	36,5	119,1	38,3	112,4	40,1	105,1	41,9	-	-	-	-
	15	134,3	37,9	126,6	39,7	119,6	41,6	111,7	43,6	-	-	-	-

Tae = Temperatura aria esterna b.s. (°C)
TWu = Temperatura acqua in uscita (°C) - Δt = 5 °C
Pf = Potenzialità frigorifera (kW)
Pa = Potenza elettrica assorbita totale (kW).

Tae = Ambient air temperature d.b. (°C)
TWu = Outlet water temperature (°C) - Δt = 5 °C
Pf = Cooling capacity (kW)
Pa = Total absorbed power (kW).

TAB B POTENZA FRIGORIFERA TOTALE ED ASSORBIMENTO ELETTRICO TOTALE
COOLING CAPACITY AND TOTAL INPUT POWER

Mod	Tae	20		25		30		35		40		45	
	TWu	Pf	Pa	Pf	Pa	Pf	Pa	Pf	Pa	Pf	Pa	Pf	Pa
NRA 201	5	44,5	11,5	41,7	12,2	39,1	12,8	36,6	13,5	33,1	14,2	29,7	15,0
	7	47,7	11,8	44,8	12,5	42,0	13,2	39,4	14,0	35,7	14,8	32,0	15,6
	9	51,0	12,1	48,0	12,9	45,1	13,6	42,2	14,5	38,4	15,4	34,4	16,3
	11	54,4	12,4	51,2	13,2	48,1	14,0	45,1	15,0	41,0	16,0	36,7	17,0
	13	58,0	12,7	54,6	13,5	51,3	14,4	48,2	15,5	43,8	16,6	–	–
	15	61,9	13,0	58,3	13,8	54,7	14,8	51,5	16,1	46,7	17,3	–	–
NRA 251	5	55,9	13,7	52,8	14,8	49,8	15,9	46,5	16,8	42,7	17,8	38,9	18,7
	7	60,0	14,3	56,6	15,4	53,4	16,5	50,0	17,6	45,9	18,5	41,7	19,5
	9	64,2	14,8	60,7	16,0	57,1	17,2	53,5	18,3	49,0	19,3	44,7	20,3
	11	68,5	15,4	64,8	16,6	60,8	17,8	57,0	19,0	52,2	20,1	47,5	21,2
	13	73,1	16,0	69,2	17,2	64,7	18,4	60,7	19,7	55,6	20,9	–	–
	15	78,0	16,7	73,8	17,9	68,9	19,1	64,7	20,5	59,2	21,8	–	–
NRA 301	5	63,7	17,5	60,4	18,9	56,9	20,2	53,4	21,5	49,9	22,7	46,3	24,0
	7	68,3	18,0	64,8	19,5	61,1	20,9	57,3	22,3	53,4	23,7	49,6	25,0
	9	73,1	18,5	69,2	20,1	65,3	21,6	61,2	23,1	57,1	24,6	53,0	26,1
	11	77,8	19,1	73,6	20,8	69,4	22,3	65,1	24,0	60,9	25,6	56,4	27,1
	13	82,8	19,7	78,3	21,5	73,8	23,0	69,2	24,9	65,0	26,6	–	–
	15	88,1	20,4	83,3	22,3	78,4	23,8	73,7	25,9	69,3	27,7	–	–
NRA 211 H	5	41,3	11,7	38,7	12,4	36,2	12,9	33,9	13,6	30,7	14,2	27,5	15,0
	7	44,2	12,0	41,5	12,6	38,9	13,3	36,5	14,1	33,1	14,8	29,7	15,6
	9	47,3	12,3	44,5	13,0	41,8	13,7	39,1	14,5	35,6	15,4	31,9	16,2
	11	50,4	12,6	47,5	13,3	44,6	14,1	41,8	15,0	38,0	15,9	34,0	16,9
	13	53,7	12,9	50,7	13,6	47,6	14,5	44,7	15,5	40,6	16,4	–	–
	15	57,2	13,2	54,1	13,9	50,8	14,9	47,8	16,1	43,3	16,9	–	–
NRA 261 H	5	55,6	14,1	52,4	15,1	49,3	16,1	45,8	17,0	41,9	17,9	37,9	18,7
	7	59,9	14,6	56,4	15,6	53,0	16,7	49,5	17,7	45,2	18,6	40,8	19,5
	9	64,3	15,1	60,6	16,2	56,9	17,3	53,1	18,4	48,5	19,3	44,0	20,2
	11	68,8	15,6	64,9	16,8	60,7	17,9	56,8	19,0	51,8	20,1	46,9	21,1
	13	73,6	16,1	69,5	17,4	64,8	18,5	60,8	19,6	55,3	20,9	–	–
	15	78,8	16,7	74,4	18,1	69,1	19,2	65,0	20,3	59,1	21,8	–	–
NRA 311 H	5	61,0	16,7	57,9	17,9	54,5	19,1	51,2	20,3	47,8	21,5	44,4	22,6
	7	65,4	17,1	62,1	18,5	58,5	19,7	54,9	21,1	51,2	22,3	47,5	23,6
	9	70,0	17,7	66,3	19,0	62,6	20,5	58,6	21,8	54,7	23,2	50,8	24,6
	11	74,5	18,2	70,5	19,7	66,5	21,1	62,4	22,6	58,3	24,0	54,0	25,5
	13	79,3	18,7	75,0	20,4	70,6	21,7	66,4	23,4	62,1	24,8	–	–
	15	84,4	19,2	79,7	21,2	75,0	22,4	70,8	24,3	66,2	25,7	–	–

Tae = Temperatura aria esterna b.s. (°C)
TWu = Temperatura acqua in uscita (°C) - Δt = 5 °C
Pf = Potenzialità frigorifera (kW)
Pa = Potenza elettrica assorbita totale (kW).

Tae = Ambient air temperature d.b. (°C)
TWu = Outlet water temperature (°C) - Δt = 5 °C
Pf = Cooling capacity (kW)
Pa = Total absorbed power (kW).

**TAB C POTENZA TERMICA TOTALE ED ASSORBIMENTO ELETTRICO TOTALE
HEATING CAPACITY AND TOTAL INPUT POWER**

Mod	TWu	35		40		45		50	
	Tae	Pt	Pa	Pt	Pa	Pt	Pa	Pt	Pa
NRA 202 H	-9	25,3	8,8	24,4	9,2	23,5	9,5	22,7	9,8
	-6	27,6	9,1	26,7	9,5	25,8	9,9	24,9	10,3
	-3	30,2	9,2	29,2	9,7	28,3	10,1	27,3	10,5
	0	32,9	9,3	31,9	9,9	30,9	10,3	29,9	10,8
	3	37,0	9,9	35,8	10,5	34,7	11,0	33,7	11,6
	6	48,2	12,3	46,7	13,0	45,3	13,8	44,0	14,5
	9	53,6	12,8	52,0	13,6	50,4	14,4	49,0	15,3
	12	58,1	12,9	56,3	13,7	54,7	14,6	53,1	15,6
	15	62,5	12,8	60,5	13,7	58,6	14,7	57,0	15,7
NRA 252 H	-9	34,8	12,8	34,0	13,3	33,1	13,8	32,2	14,3
	-6	37,6	13,1	36,7	13,7	35,8	14,2	34,8	14,8
	-3	40,7	13,2	39,8	13,9	38,8	14,5	37,8	15,1
	0	44,0	13,4	43,0	14,2	42,0	14,9	40,9	15,5
	3	48,7	14,4	47,7	15,2	46,5	16,0	45,3	16,8
	6	62,9	17,2	61,5	18,2	60,0	19,2	58,5	20,2
	9	69,5	18,0	67,9	19,2	66,3	20,3	64,5	21,3
	12	75,1	18,2	73,5	19,3	71,7	20,5	69,7	21,7
	15	81,9	18,6	80,0	19,9	78,0	21,2	75,9	22,4
NRA 302 H	-9	37,9	11,1	37,5	12,6	37,1	14,0	36,6	15,1
	-6	41,6	12,3	40,9	13,5	40,1	14,6	39,4	15,6
	-3	45,5	13,0	44,5	14,0	43,5	14,9	42,6	15,8
	0	49,3	13,6	48,2	14,5	47,1	15,4	46,0	16,2
	3	54,7	14,3	53,5	15,3	52,4	16,2	51,2	17,1
	6	70,1	18,3	68,6	19,6	67,2	20,8	65,7	22,1
	9	76,5	19,3	75,0	20,7	73,5	22,2	71,8	23,6
	12	83,3	19,3	81,7	20,9	80,0	22,4	78,1	24,0
	15	90,6	19,8	88,8	21,5	86,9	23,1	84,8	24,8
NRA 352 H	-9	44,1	15,9	42,4	16,7	39,7	17,7	36,2	18,1
	-6	48,6	16,8	46,9	17,7	44,9	18,8	41,6	19,4
	-3	52,8	17,3	51,6	18,4	49,6	19,6	47,2	20,4
	0	57,7	18,0	56,5	19,1	55,1	20,4	53,5	21,6
	3	66,2	18,9	64,8	20,2	63,3	21,6	61,5	23,0
	6	90,5	23,2	87,9	24,8	85,0	26,5	82,0	28,2
	9	99,3	24,2	96,6	25,9	93,5	27,7	90,4	29,6
	12	106,1	24,5	103,5	26,4	100,8	28,2	97,9	30,2
	15	115,5	25,2	112,8	27,1	109,8	29,2	106,7	31,3
NRA 402 H	-9	50,0	15,2	47,5	15,5	44,0	15,5	39,7	15,3
	-6	55,4	16,1	52,9	16,5	49,6	16,6	45,4	16,6
	-3	61,1	16,6	58,6	17,2	55,4	17,5	51,4	17,6
	0	67,0	17,3	64,5	17,9	61,3	18,4	57,5	18,7
	3	74,6	18,1	71,9	18,9	68,7	19,6	64,8	20,1
	6	98,6	23,6	95,3	24,7	91,3	25,7	87,0	26,5
	9	110,3	25,3	106,8	26,5	102,7	27,7	98,3	28,8
	12	119,3	25,6	115,6	27,1	111,6	28,4	107,1	29,7
	15	130,7	26,6	126,9	28,2	122,6	29,8	118,1	31,3

Tae = Temperatura aria esterna b.u. (°C)
TWu = Temperatura acqua in uscita (°C) - Δt = 5 °C
Pt = Potenzialità termica (kW)
Pa = Potenza elettrica assorbita totale (kW).

Tae = Ambient air temperature w.b. (°C)
TWu = Outlet water temperature (°C) - Δt = 5 °C
Pf = Heating capacity (kW)
Pa = Total absorbed power (kW).

**TAB D POTENZA TERMICA TOTALE ED ASSORBIMENTO ELETTRICO TOTALE
HEATING CAPACITY AND TOTAL INPUT POWER**

Mod	TWu Tae	35		40		45		50	
		Pt	Pa	Pt	Pa	Pt	Pa	Pt	Pa
NRA 502 H	-9	58,7	20,9	56,2	21,4	53,1	21,7	46,8	21,9
	-6	65,1	22,0	62,6	22,7	58,4	23,1	53,0	23,5
	-3	71,1	22,3	67,6	23,1	64,0	23,7	59,4	24,1
	0	77,0	22,6	72,6	23,5	69,3	24,3	66,0	24,8
	3	85,9	24,3	81,0	25,4	77,7	26,3	74,0	27,1
	6	112,2	30,2	108,6	31,6	104,5	32,9	100,0	34,0
	9	124,3	32,0	120,5	33,5	116,2	35,0	111,6	36,4
	12	135,5	32,9	131,4	34,7	127,0	36,3	122,2	37,9
	15	148,6	34,3	144,3	36,2	139,6	38,1	134,5	39,9
NRA 211 H	-9	25,0	8,4	24,1	8,8	23,2	9,1	22,5	9,4
	-6	27,3	8,7	26,4	9,1	25,5	9,5	24,6	9,9
	-3	29,9	8,8	28,9	9,3	28,0	9,7	27,0	10,1
	0	32,5	8,9	31,5	9,5	30,6	9,9	29,6	10,4
	3	36,6	9,5	35,4	10,1	34,3	10,6	33,3	11,2
	6	47,7	11,9	46,2	12,5	44,8	13,3	43,5	14,0
	9	53,0	12,3	51,4	13,1	49,8	13,9	48,5	14,8
	12	57,5	12,4	55,7	13,2	54,1	14,1	52,5	15,1
	15	61,8	12,3	59,8	13,2	58,0	14,2	56,4	15,2
NRA 261 H	-9	29,2	9,8	28,5	10,3	27,6	10,8	26,8	11,3
	-6	31,8	10,1	31,0	10,7	30,1	11,2	29,2	11,8
	-3	34,7	10,2	33,9	10,9	32,9	11,5	32,0	12,1
	0	37,8	10,4	36,9	11,2	35,9	11,9	34,9	12,5
	3	42,2	11,4	41,2	12,2	40,1	13,0	39,0	13,7
	6	55,4	14,1	54,1	15,1	52,7	16,1	51,3	17,1
	9	61,6	14,9	60,1	16,1	58,6	17,2	56,9	18,1
	12	66,8	15,1	65,3	16,2	63,6	17,4	61,8	18,5
	15	73,1	15,5	71,4	16,8	69,5	18,0	67,5	19,2
NRA 311 H	-9	34,9	9,7	34,5	11,1	34,1	12,3	33,6	13,3
	-6	38,4	10,8	37,7	11,9	37,0	12,8	36,3	13,7
	-3	42,2	11,5	41,2	12,4	40,3	13,2	39,4	13,9
	0	45,8	11,9	44,8	12,8	43,7	13,5	42,7	14,3
	3	51,0	12,6	49,9	13,5	48,8	14,3	47,7	15,1
	6	65,9	16,2	64,4	17,3	63,1	18,4	61,6	19,5
	9	72,0	17,1	70,6	18,3	69,1	19,6	67,5	20,9
	12	78,6	17,1	77,0	18,4	75,4	19,8	73,6	21,2
	15	85,6	17,5	83,9	19,0	82,0	20,5	80,0	21,9

Tae = Temperatura aria esterna b.u. (°C)
TWu = Temperatura acqua in uscita (°C) - Δt = 5 °C
Pt = Potenzialità termica (kW)
Pa = Potenza elettrica assorbita totale (kW).

Tae = Ambient air temperature w.b. (°C)
TWu = Outlet water temperature (°C) - Δt = 5 °C
Pf = Heating capacity (kW)
Pa = Total absorbed power (kW).

TAV 1 PERDITE DI CARICO EVAPORATORI • EVAPORATORS PRESSURE DROPS

MODELLI BICOMPRESSORE SOLO FREDDO E POMPA DI CALORE

BICOMPRESSOR VERSIONS COOLING ONLY AND HEAT PUMP

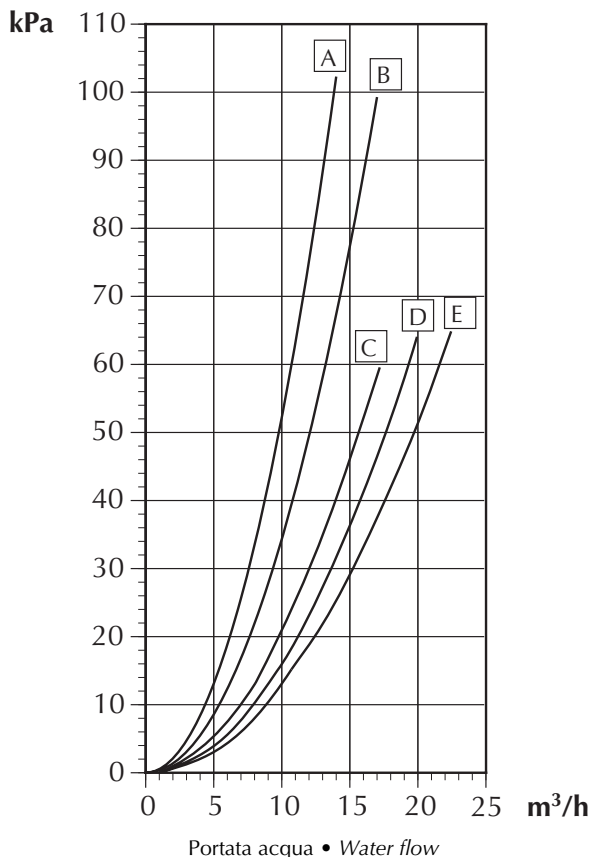

A =	202 / 2027
	202 H
B =	252 / 2527
	252 H
	302 / 3027
	302 H
C =	352 / 3527
	352 H
D =	402 / 4027
	402 H
E =	502 / 5027
	502 H

TAV 2 PERDITE DI CARICO EVAPORATORI • EVAPORATORS PRESSURE DROPS

**MODELLI MONOCOMPRESSORE SOLO FREDDO E POMPA DI CALORE
MONOCOMPRESSOR VERSIONS COOLING ONLY AND HEAT PUMP**

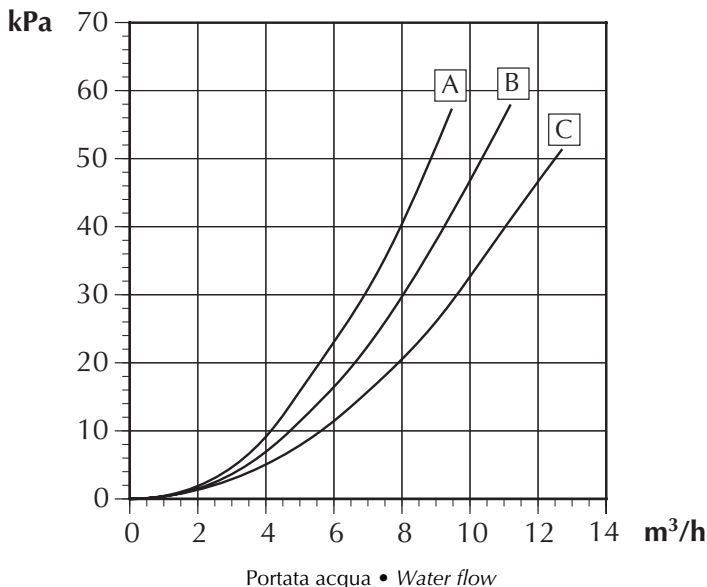

A =	201 / 211 H
B =	251 / 261 H
C =	301 / 311 H

Le perdite di carico dei diagrammi precedenti sono relative ad una temperatura media dell'acqua di 10 °C. La tabella seguente riporta la correzione da applicare alle perdite di carico al variare della temperatura media dell'acqua.
The pressure drops in the charts above refer to an average water temperature of 10 °C. The following table shows the corrections to apply to the pressure drops with a variation in average water temperature.

Temperatura media dell'acqua Average water temperature	5	10	15	20	30	40	50
Coefficiente moltiplicativo Correction factor	1,02	1	0,985	0,97	0,95	0,93	0,91

LIMITI DI FUNZIONAMENTO

Gli apparecchi, nella loro configurazione standard, non sono idonei ad una installazione in ambiente salino. I limiti massimi e minimi per le portate d'acqua allo scambiatore sono indicati dalle curve dei diagrammi delle perdite di carico. Per i limiti di funzionamento, si faccia riferimento ai diagrammi sottostanti, validi per $\Delta t = 5\text{ }^\circ\text{C}$.

OPERATING LIMITS

The units in their standard configuration are not suitable for installation in salty atmospheres. The maximum and minimum limits of the water flow to the exchanger are shown in the curve of the pressure drop curves. For the operating limits, refer to the charts below, valid for $\Delta t = 5\text{ }^\circ\text{C}$.

**SOLO FREDDO R22
R22 COOLING ONLY**

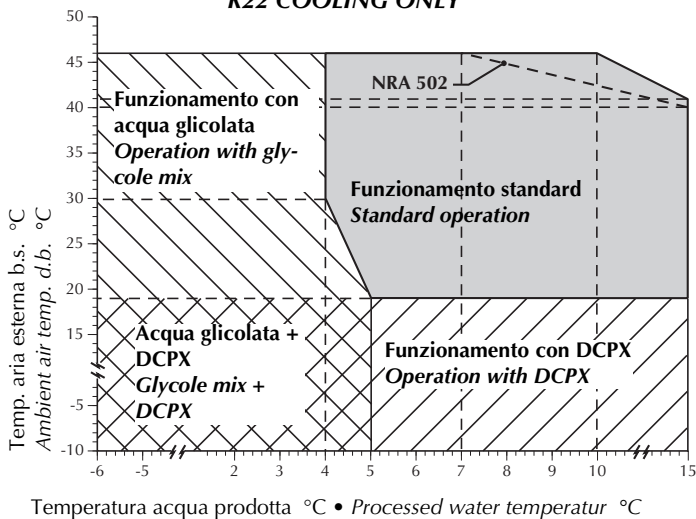

**POMPA DI CALORE R22
R22 HEAT PUMP MODELS**

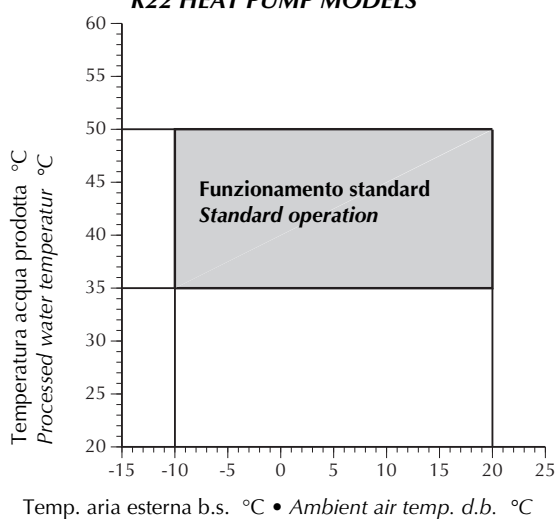

**SOLO FREDDO R407C
R407C COOLING ONLY**

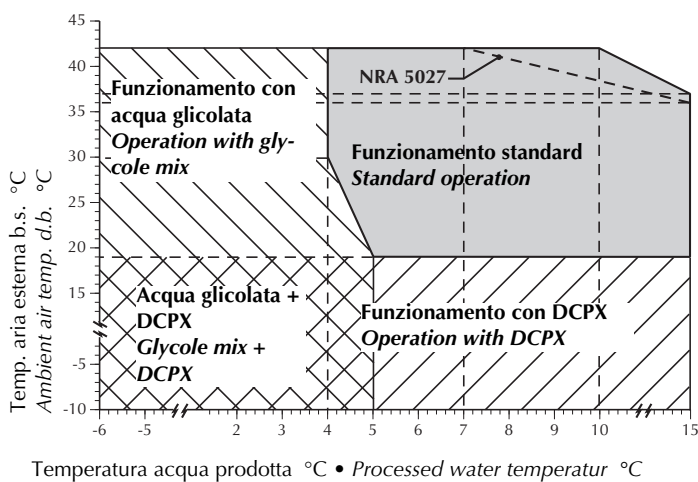

CRITERI DI SCELTA PER NRA D

Si supponga di voler produrre acqua calda a 45°C recuperando parte del calore di condensazione mediante l'impiego dei desurriscaldatori sul modello NRA 252. Nel grafico di TAV. 3 per TWoutdesurr=45° e Taria ext=40°C si legge il valore Pd/Pcn=0,26 . Si calcola il calore recuperabile mediante la seguente formula:

$$Pd = Pd/Pcn * Pcn$$

dove Pcn è il calore smaltito al condensatore che si calcola con la seguente formula:

$$Pcn = Pf + Pass - Pvent$$

dove Pf e Pass sono rispettivamente la potenza frigorifera e la potenza assorbita totale dal refrigeratore nelle condizioni di progetto, mentre Pvent è la potenza assorbita dai ventilatori che è riportata nella tabella dei DATI TECNICI.

$$Pf = 46,7 \text{ kW}$$

$$Pass = 20,5 \text{ kW}$$

$$Pvent = 6 \times 130 = 780 \text{ W} = 0,78 \text{ kW}$$

$$Pcn = 46,7 + 20,5 - 0,78 = 66,42 \text{ kW}$$

$$Pd = 0,26 \times 66,42 = 17,27 \text{ kW}$$

Se lavoro con Δt=5°C e quindi TWin desurr=40°C la portata da inviare è:

$$Q = 860 \times 17,27 / 5 = 2970 \text{ l/h}$$

Dal grafico perdite di carico allegato in corrispondenza della suddetta portata si legge: Dp=26,2 kPa .

N.B.= Per Δt diversi da 5 °C le variazioni di resa sono trascurabili.

SELECTION CRITERIA FOR NRA D

Let us suppose that hot water is to be produced at 45°C recovering part of the condensation heat using the desuperheaters on model NRA 252 .

In the TAV.3 chart, for TWoutdesurr=45°C and Taria ext (External Air Temperature)=40°C the value read is Pd/Pcn=0,26 .

The heat that can be recovered is calculated using the following formula:

$$Pd = Pd/Pcn * Pcn$$

in which Pcn is the heat given off by the condenser, which is calculated using the following formula:

$$Pcn = Pf + Pass - Pvent$$

in which Pf and Pass are the refrigerating power and the total absorbed power of the refrigerator in the design conditions, respectively, whereas Pvent is the power absorbed by the ventilators which is indicated in the table of TECHNICAL DATA.

$$Pf = 46,7 \text{ kW}$$

$$Pass = 20,5 \text{ kW}$$

$$Pvent = 6 \times 130 = 780 \text{ W} = 0,78 \text{ kW}$$

$$Pcn = 46,7 + 20,5 - 0,78 = 66,42 \text{ kW}$$

$$Pd = 0,26 \times 66,42 = 17,27 \text{ kW}$$

If working with Δt=5°C and therefore TWin desurr=40°C the flow rate to be sent is:

$$Q = 860 \times 17,27 / 5 = 2970 \text{ l/h}$$

On the enclosed pressure drops graph the following is read in correspondance with the above flow rate: Dp=26,2 kPa .

N.B.= for different from 5°C the cooling capacity remains virtually the same.

TAV 3 POTENZA TERMICA RECUPERATA • REGENERATED HEATING POWER

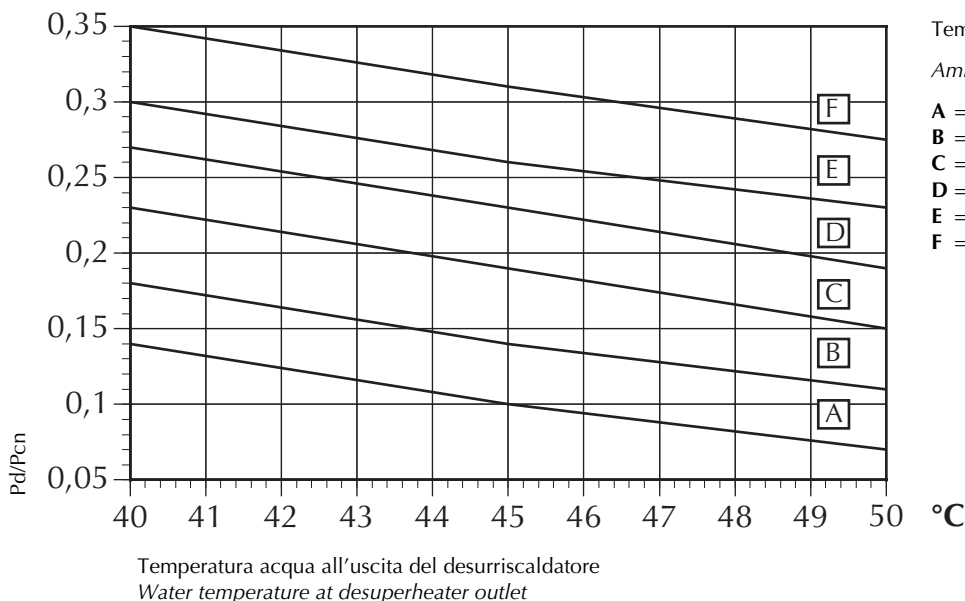

TAV 4 PERDITE DI CARICO DESURRISCALDATORI • DESUPERHEATERS PRESSURE DROPS

MODELLI MONOCOMPRESSORE • MONOCOMPRESSOR VERSIONS

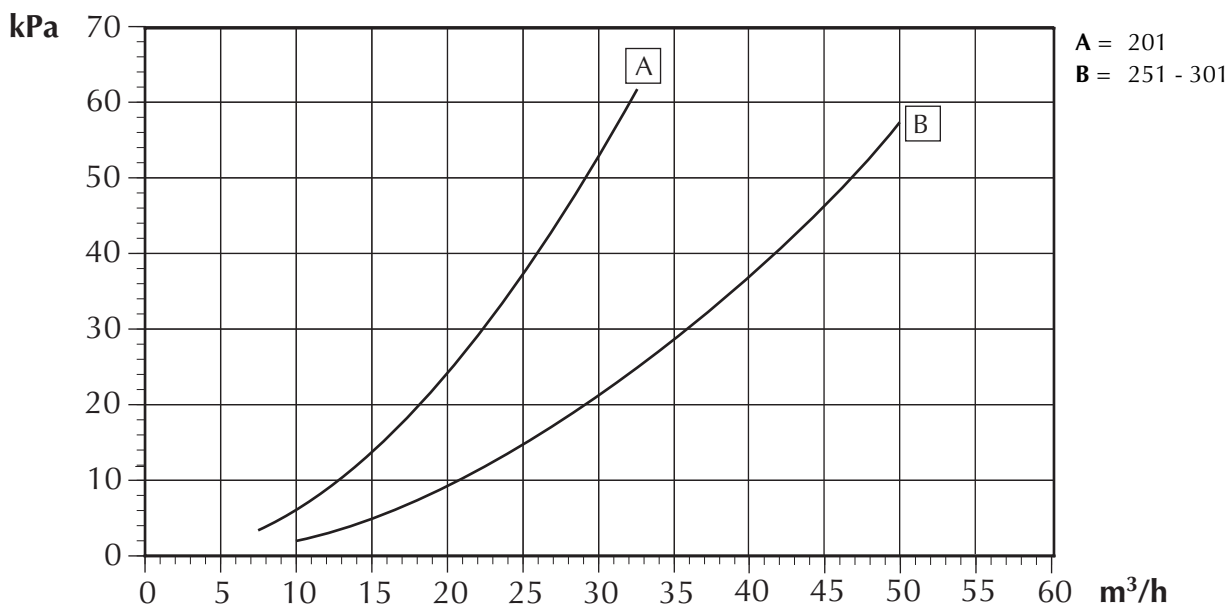

Portata acqua • Water flow

TAV 5 PERDITE DI CARICO DESURRISCALDATORI • DESUPERHEATERS PRESSURE DROPS

MODELLI BICOMPRESSORE • BICOMPRESSOR VERSIONS

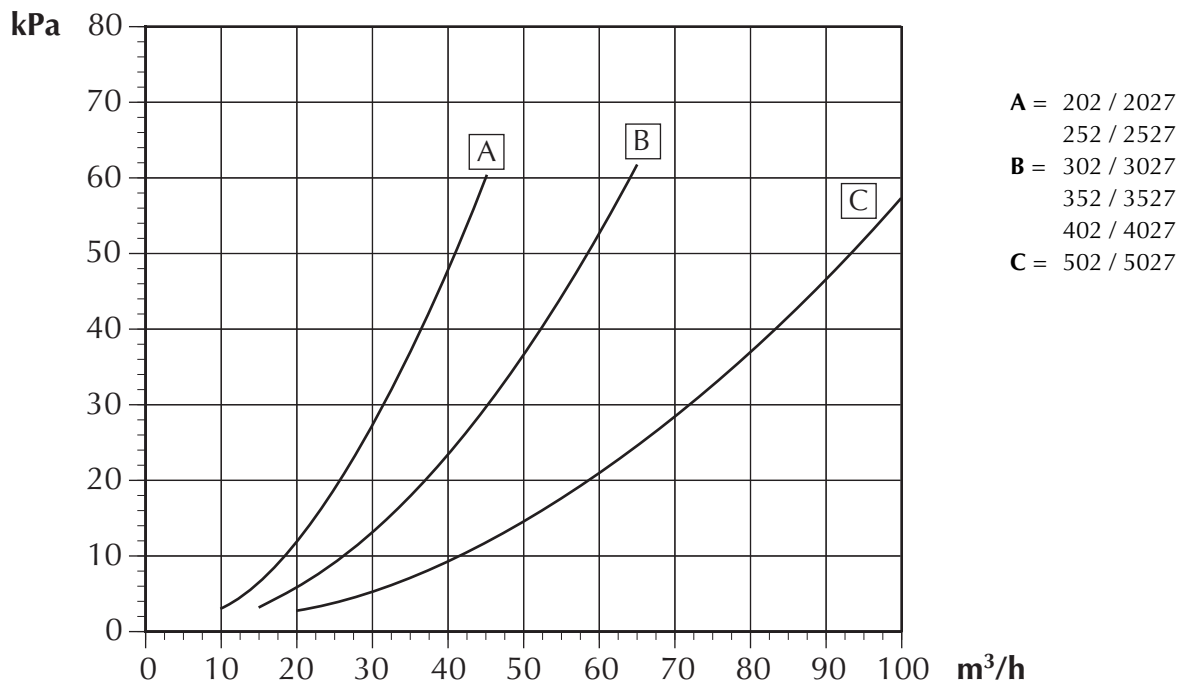

Portata acqua • Water flow

TAV 6 PERDITE DI CARICO FILTRO ACQUA • WATER FILTER PRESSURE DROPS

Mod.	202 - 202 H 2027	252 - 252 H 2527	302 - 302 H 3027	352 352 H	402 402 H	502 502 H
	201 - 211 H	251 - 261 H	301 - 311 H	3527	4027	5027
2"	✓	✓	✓			
2" 1/2				✓	✓	✓

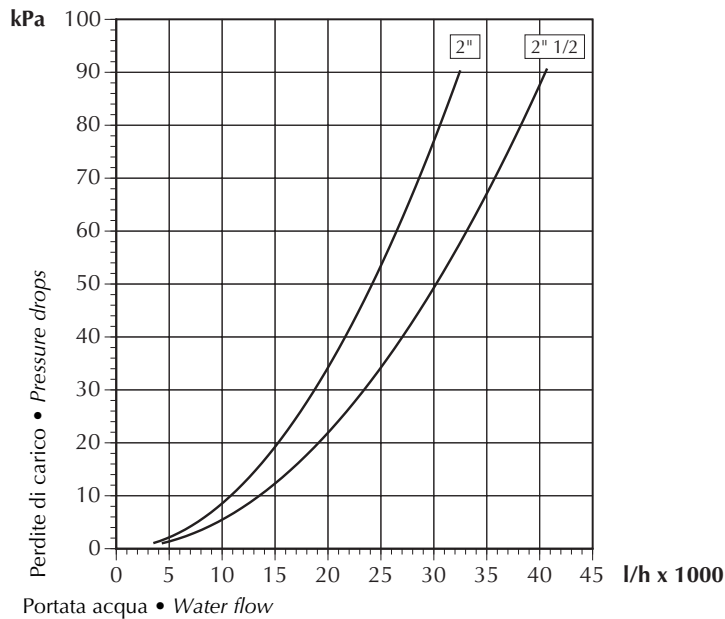

**TAB E PRESSIONE E POTENZA SONORA espressa in dB(A)
SOUND PRESSURE AND POWER LEVEL rated in dB(A)**

Mod.	Pressione sonora* Sound pressure*	Potenza sonora per frequenza centrale di banda (Hz) Sound power band middle frequency (Hz)							globale total	
		125	250	500	1.000	2.000	4.000	8.000		
	dB(A)	dB	dB	dB	dB	dB	dB	dB	dB (A)	
NRA 202	47	74,3	81,2	69,2	67,3	64,9	58	48,8	82	75
NRA 2027	47	74,3	81,2	69,2	67,3	64,9	58	48,8	82	75
NRA 252	46	75,6	71,1	70,6	70,1	64,6	59	47,9	79	74
NRA 2527	46	75,6	71,1	70,6	70,1	64,6	59	47,9	79	74
NRA 302	46	74,6	77,3	70,2	69	65,7	60	49,4	80	74
NRA 3027	46	74,6	77,3	70,2	69	65,7	60	49,4	80	74
NRA 352	48	74,6	77	73,4	71	67	61,2	51,3	81	76
NRA 3527	48	74,6	77	73,4	71	67	61,2	51,3	81	76
NRA 402	48	79	77,5	71	72,5	67	59,5	54,4	82	76
NRA 4027	48	79	77,5	71	72,5	67	59,5	54,4	82	76
NRA 502	48	80	73,3	72,1	72	69,4	61	54	82	76
NRA 5027	48	80	73,3	72,1	72	69,4	61	54	82	76
NRA 202 H	47	74,3	81,2	69,2	67,3	64,9	58	48,8	83	75
NRA 252 H	47	76	72	71,5	71,6	65	60,2	48	79	75
NRA 302 H	47	76,7	73,6	71,9	69,4	68	61,5	51,9	80	75
NRA 352 H	48	76,7	73,6	71,9	69,4	68	61,5	51,9	80	76
NRA 402 H	50	80	78,3	72,6	74,7	70,3	61,2	55,4	84	78
NRA 502 H	50	80	78,3	72,6	74,7	70,3	61,2	55,4	84	78
NRA 201	47	75,3	77,8	69	68	69	61	52,7	81	75
NRA 251	49	78,5	71,2	78,1	71,6	65,6	61,1	51,5	82	77
NRA 301	46	74,3	76,5	71,2	69	65,7	60	49,4	80	74
NRA 211 H	48	76,8	78,6	69,9	69	70,1	62	53,3	81	76
NRA 261 H	48	77	72,6	74,2	72,2	65,6	61	49	81	76
NRA 311 H	48	74,6	77	73,4	71	67	61,2	51,3	81	76

I dati riportati esprimono la potenza sonora totale emessa dalla macchina alle condizioni nominali di funzionamento in raffreddamento.

* = Pressione sonora in campo libero a 10 m di distanza, con fattore di direzionalità 2.

The data given the total sound power level ratings of the unit at nominal operating conditions in cooling.

* = sound pressure in free field conditions at a distance of 10 mt.s with a directional factor of 2.

TAB F TABELLE DI CORREZIONE • CORRECTION TABLES

Funzionamento con acqua glicolata <i>Operation with glycol</i>		FCGPF	FCGPT	FCGPA	FCGQ	FCGDP
50 °C	10%	--	1	1,003	1,020	1,040
	20%	--	1	1,005	1,060	1,110
	35%	--	1	1,010	1,130	1,250
7 °C	10%	0,99	--	0,996	1,012	1,124
	20%	0,975	--	0,99	1,048	1,322
	35%	0,965	--	0,984	1,109	1,619
3 °C	10%	0,875	--	0,927	0,868	0,847
	20%	0,872	--	0,925	0,875	0,919
	35%	0,863	--	0,920	0,928	1,131
-2 °C	10%	0,69	--	0,86	0,706	0,636
	20%	0,68	--	0,85	0,73	0,846
	35%	0,673	--	0,845	0,775	1,047
-6 °C	10%	--	--	--	--	--
	20%	0,56	--	0,79	0,602	0,557
	35%	0,553	--	0,786	0,64	0,692

FCGPF = Fattore di correzione potenza frigorifera • *Cooling capacity correction factor.*

FCGPT = Fattore di correzione potenza termica • *Heating capacity correction factor.*

FCGPA = Fattore di correzione potenza assorbita • *Input power correction factor.*

FCGQ = Fattore di correzione portata acqua • *Water flow correction factor.*

FCGDP = Fattore di correzione perdite di carico • *Pressure drops correction factor.*

I fattori di correzione di potenza frigorifera ed assorbita tengono conto della presenza di glicole e della diversa temperatura di evaporazione.

I fattori di correzione di portata acqua e perdite di carico vanno applicati direttamente ai dati ricavati per funzionamento senza glicole.

Il fattore di correzione della portata acqua è calcolato in modo da mantenere lo stesso Δt che si avrebbe in assenza di glicole.

Il fattore di correzione della perdita di carico tiene già conto della diversa portata derivante dall'applicazione del fattore di correzione della portata d'acqua.

The cooling capacity and input power correction factors take into account the presence of glycol and the different evaporation temperature.

The water flow rate and pressure drop correction factors are to be applied directly to the values given for operation without glycol.

The water flow rate correction factor is calculated in such a way as to maintain the same Δt as that which would be obtained without glycol.

The pressure drop correction factor takes into account the different flow rate obtained from the application of the flow rate correction factor.

TAB G TABELLE DI CORREZIONE • CORRECTION TABLES

Δt diversi dal nominale • Δt different to nominal	3	5	8	10
FCTPF	0,99	1	1,02	1,03
FCTPA	0,99	1	1,01	1,02

FCTPF = Fattore di correzione potenza frigorifera • *Cooling capacity correction factor.*

FCTPA = Fattore di correzione potenza assorbita • *Input power correction factor.*

TAB H TABELLE DI CORREZIONE • CORRECTION TABLES

Fattore di sporcamento • <i>Fouling factor</i>	(K*m ²)/W	0,0005	0,0001	0,0002
FCSPF		1	0,98	0,94
FCSPA		1	0,98	0,95

FCSPF = Fattore di correzione potenza frigorifera • *Cooling capacity correction factor.*

FCSPA = Fattore di correzione potenza assorbita • *Input power correction factor.*

**TAB I CAMPO DI TARATURA DEI PARAMETRI DI CONTROLLO
CONTROL PARAMETER SETTING RANGE**

		min.	standard	max.
Set point raffreddamento <i>Cooling set point</i>	(°C)	- 6	11	20
Set point riscaldamento <i>Heating set point</i>	(°C)	30	45	55
Intervento antigelo <i>Antifreeze set point</i>	(°C)	- 9	3	4
Differenziale totale <i>Total differential</i>	(°C)	1	2	6
Differenziale di gradino <i>Step differential</i>	(°C)	0,5	1	3
Autostart		--	Auto	--

TAB L TARATURA DISPOSITIVI DI PROTEZIONE • PROTECTION DEVICE SETTINGS

Mod.		202 2027 202 H	252 2527 252 H	302 3027 302 H	352 3527 352H	402 4027 402 H	502 5027 502H
Magnetotermico elettroventilatori <i>Fan circuit breaker</i>	(A)	4	6	6	8	8	8
Magnetotermico compressore <i>Compressor circuit breaker</i>	(A)	25	32	32	40	50	63
Pressostato alta pressione <i>High pressure switch</i>	(bar)	24,7 ±0,3	24,7 ±0,3	24,7 ±0,3	24,7 ±0,3	24,7 ±0,3	24,7 ±0,3
Pressostato bassa pressione <i>Low pressure switch</i>	(bar)	2 ±0,2	2 ±0,2	2 ±0,2	2 ±0,2	2 ±0,2	2 ±0,2
Resistenza carter <i>Crankcase heater</i>	(W)	35	35	35	75	100	100

Mod.		201	211 H	251	261 H	301	311 H
Magnetotermico elettroventilatori <i>Fan circuit breaker</i>	(A)	4	4	6	6	6	6
Magnetotermico compressore <i>Compressor circuit breaker</i>	(A)	40	40	2 x 25	63	63	63
Pressostato alta pressione <i>High pressure switch</i>	(bar)	24,7 ±0,3	24,7 ±0,3	24,7 ±0,3	24,7 ±0,3	24,7 ±0,3	24,7 ±0,3
Pressostato bassa pressione <i>Low pressure switch</i>	(bar)	2 ±0,2	-	2 ±0,2	-	2 ±0,2	-
Resistenza carter <i>Crankcase heater</i>	(W)	-	100	-	100	100	100

USI IMPROPRI

L'apparecchio è progettato e costruito per garantire la massima sicurezza nelle sue immediate vicinanze, nonché per resistere agli agenti atmosferici. I ventilatori superiori sono protetti da intrusioni involontarie mediante griglie di protezione.

L'apertura accidentale del quadro elettrico con macchina in funzione è scongiurata dal sezionatore bloccaporta.

Si eviti di appoggiare attrezzi o oggetti pesanti direttamente sulle batterie laterali di scambio termico, per non rovinare l'alettatura. Sono a disposizione come accessorio delle griglie di protezione che assicurano l'integrità delle alette in caso di grandine.

IMPROPER USES

The unit is designed and constructed to guarantee maximum safety in its immediate proximity, and to resist weathering. The top fans are shielded against accidental contact by a protective guard. Accidental opening of the electric switch-board with the machine in operation is impeded by the safety door interlock.

Tools or heavy objects must not be leaned directly against the lateral exchanger coils to avoid damage to the fins.

Coil guards are available as an accessory to protect the fins against hail damage.

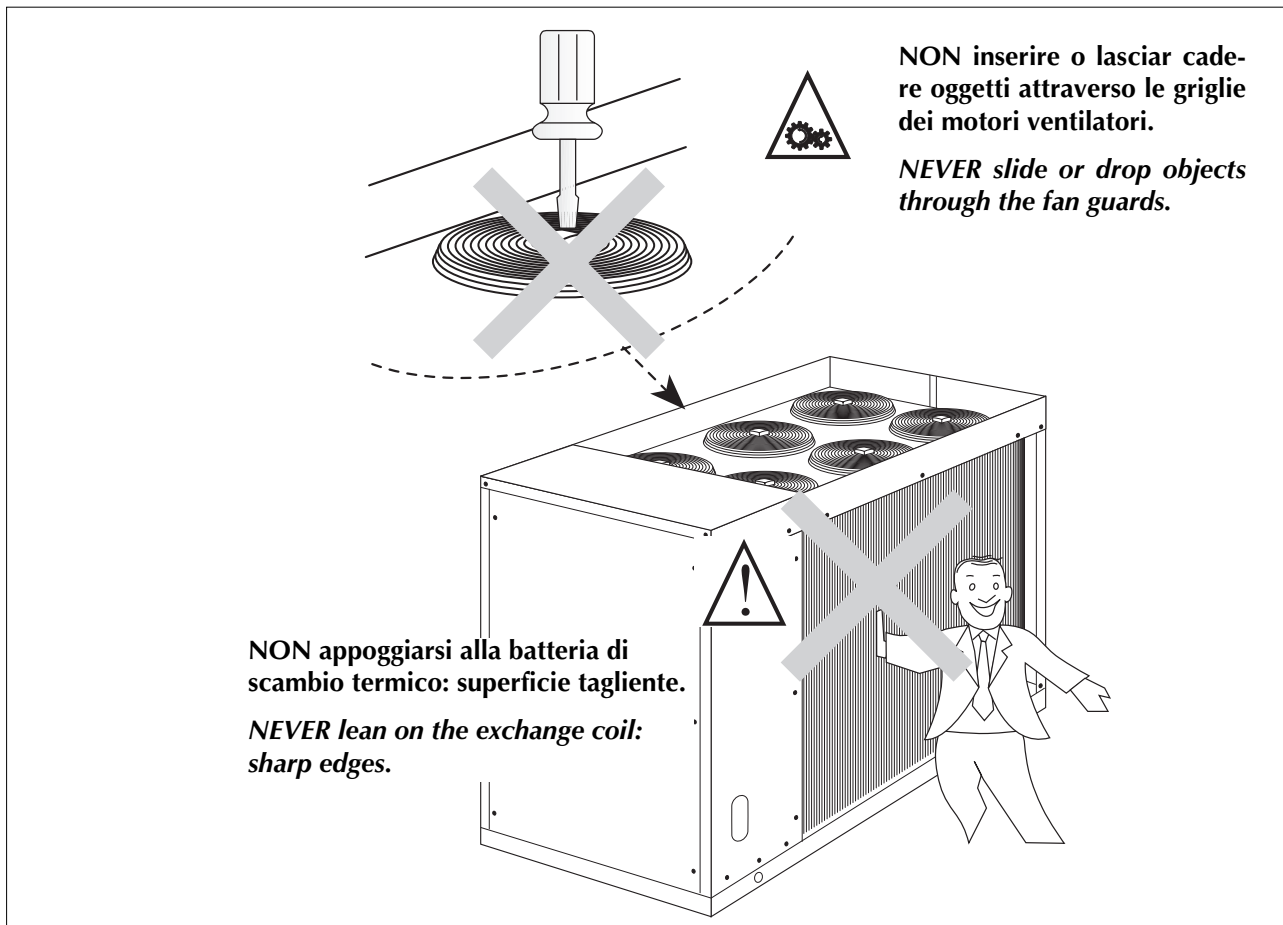

SIMBOLI DI SICUREZZA • SAFETY SYMBOL

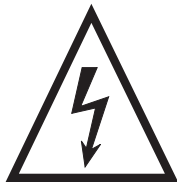

Pericolo:
Tensione

Danger:
Power supply



Pericolo:
Temperatura

Danger:
Temperature

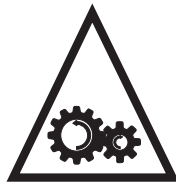

Pericolo:
Organi in movimento

Danger:
Movings parts



Pericolo:
Togliere tensione

Danger:
Disconnect power line



Pericolo!!!

Danger!!!

TRASPORTO

Per il sollevamento dell'unità e il suo posizionamento in cantiere seguire lo schema indicato. Particolare attenzione va posta a tutte le operazioni di carico, scarico e sollevamento onde evitare danneggiamenti alla carpenteria ed agli organi funzionali della macchina.

CARRIAGE

To lift the unit and position it on site respect the following diagram. Extreme care must be taken in all the loading, unloading and lifting operations to avoid damage to the housing and the machine components.

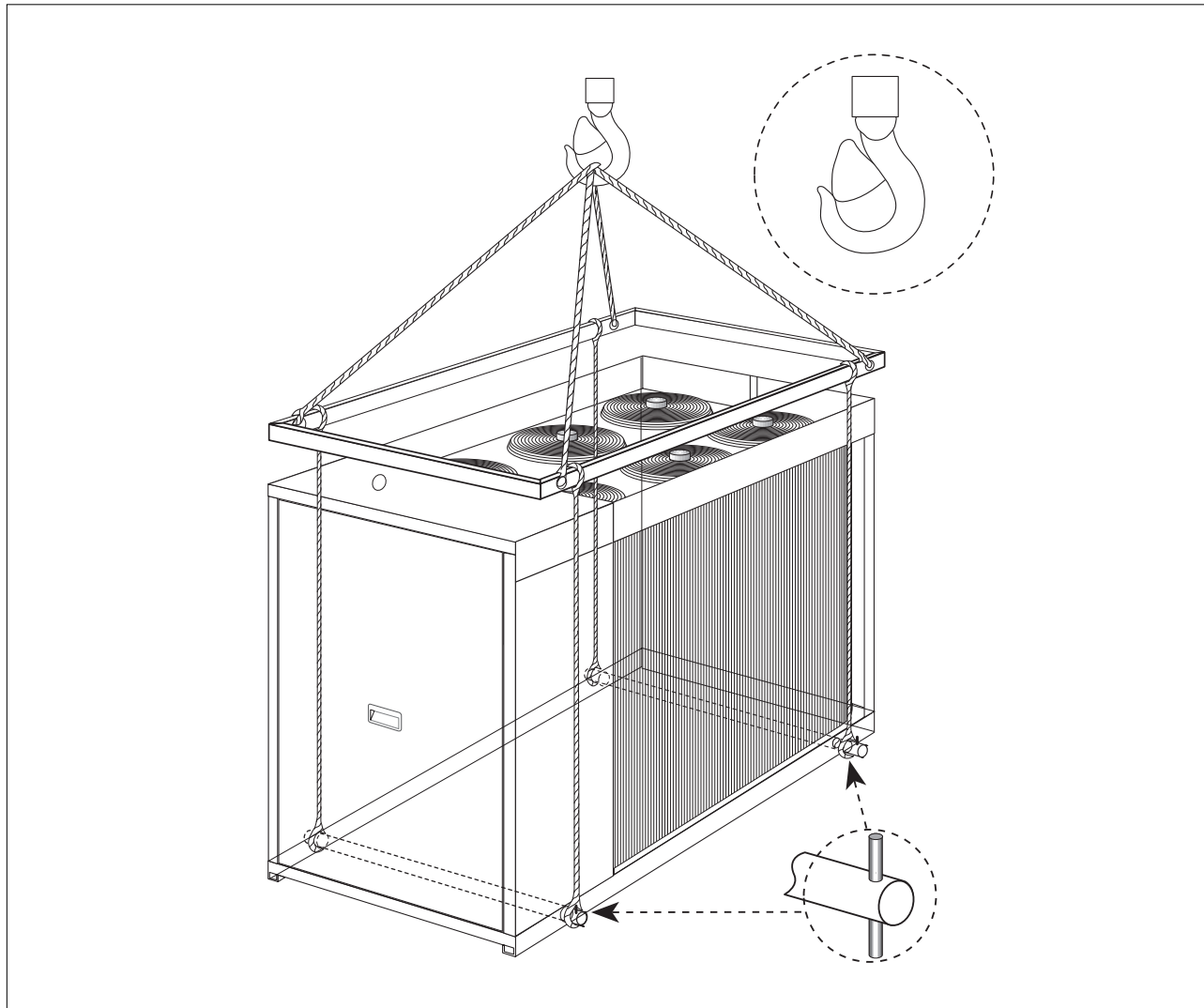

UBICAZIONE

Le macchine della serie NRA devono essere installate all'esterno, in zona adeguata. Pertanto dovrà essere installata prevedendo gli spazi tecnici necessari (vedi "Dati dimensionali"). Questo è indispensabile sia per consentire gli interventi di ordinaria e straordinaria manutenzione che per esigenze di funzionamento, dovendo l'apparecchio raccogliere aria dall'esterno lungo i lati perimetrali ed espellerla verso l'alto. Per il corretto funzionamento dell'unità, essa dovrà essere installata su di un piano perfettamente orizzontale. Assicurarsi che il piano di appoggio sia in grado di supportare il peso della macchina. L'apparecchio è realizzato in lamiera di acciaio zincata e trattata mediante verniciatura a caldo con polveri poliuretatiche per resistere alle intemperie. Non sono pertanto necessari particolari accorgimenti per la protezione dell'unità. Si consiglia, invece, se è prevista la possibilità di grandinate, di proteggere le batterie condensanti con una protezione antigrandine.

POSITIONING

The machines in the NRA series must be installed outdoors, in a suitable location. It must therefore be installed respecting the working space requirements (see "Dimensions"). This is essential both for routine maintenance and repair work to the machine as well as basic operation requirements, since the machine must draw air from its whole perimeter and expel it out of the top. For the unit to operate properly, it must be installed on a perfectly level surface. Check that the floor is capable of supporting the weight of the unit. The unit is made of galvanised steel sheet and treated with a hot polyurethanic powder weatherproof finish. Therefore the unit does not require a specific shelter. Although we do recommend that if there is a risk of hail storms, to protect the coil with an adequate hail guard.

COLLEGAMENTI ELETTRICI

L'unità è completamente cablata in fabbrica e per la messa in funzione necessita dell'alimentazione elettrica secondo le indicazioni sulla targhetta caratteristica dell'unità, intercettata con delle protezioni in linea.

Tutti i collegamenti elettrici devono essere rispondenti alle norme legislative locali vigenti al momento dell'installazione. Gli schemi riportati nella seguente documentazione devono essere utilizzati solo come ausilio per la predisposizione delle linee elettriche. Per le necessità di installazione, fare riferimento allo schema elettrico fornito con l'apparecchio.

CIRCUITO IDRAULICO

La portata d'acqua inviata all'evaporatore deve essere costante in ogni momento. **ATTENZIONE:** nel caso di evaporatori in parallelo, per l'allacciamento idraulico si seguano le indicazioni riportate nello schema riportato di seguito. La disposizione indicata permette un corretto bilanciamento delle portate da inviare agli evaporatori.

Si fa obbligo, inoltre, pena il decadimento della garanzia, di non inserire organi di intercettazione sui singoli evaporatori.

WIRING CONNECTIONS

The unit is completely factory wired and during start-up it only requires a power supply in conformance with the specifications on the serial plate of the unit, and fitted with adequate line protection. All the connections must respect the local legislation in force at the time of the installation.

The diagrams given in the following documentation must only be used as a guideline for the layout of the power lines. For specific installation requirements, refer to the wiring diagram supplied with the unit.

WATER CIRCUIT

The water flow to the evaporator must always be constant. **IMPORTANT:** in the case of evaporators in parallel, the water connections must be made according to the instructions given in diagram below. This layout gives a correct balance of the flows to each evaporator.

It is strictly prohibited to mount cut-off valves on the single evaporators, disrespect of this condition will invalidate the warranty.

COLLEGAMENTO IDRAULICO CONSIGLIATO RECOMMENDED WATER CONNECTIONS

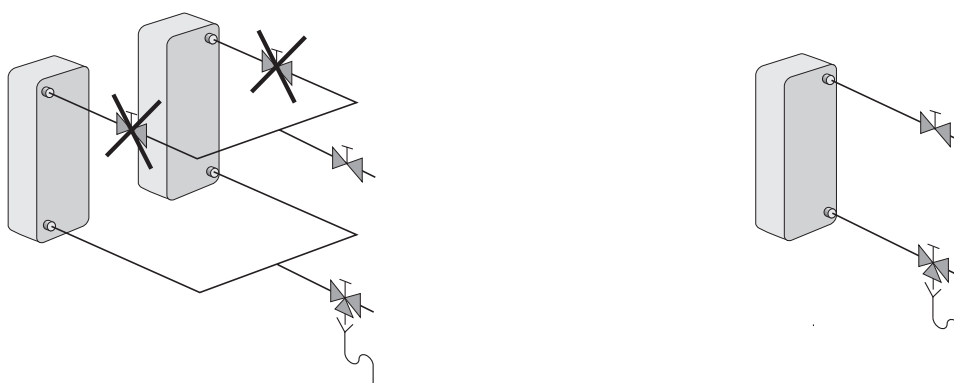

La posizione ed il diametro degli attacchi idraulici sono riportati in "Dati dimensionali".

Si consiglia l'installazione dei seguenti accessori d'impianto sia per gli evaporatori sia per i desurriscaldatori:

- serbatoio di accumulo inerziale per attenuare il salto di temperatura sull'acqua quando i compressori sono spenti (1);
- giunti flessibili ad alta pressione per evitare la trasmissione di vibrazioni alle tubazioni dell'impianto (2);
- valvole manuali d'intercettazione tra l'unità ed il resto dell'impianto, per facilitare le operazioni di manutenzione ed evitare di scaricare tutto l'impianto (3);
- separatore d'aria con valvola di sicurezza (4);
- alimentatore automatico d'impianto con manometro (5);

The positions and diameters of the water couplings are given in "Dimensions".

The following installation accessories are recommended for evaporators and for desuperheaters:

- Inertial storage tank to alleviate the temperature difference of the water when the compressors are stopped (1);
- high pressure flexible connectors to avoid vibration transmission along the piping of the installation (2);
- manual cut-off valves between the unit and the rest of the installation, to aid maintenance and avoid draining the whole installation (3);
- vent valve with safety valve (4);
- automatic feeder group with gauge (5);
- antivibration feet fixed to the floor, particularly when

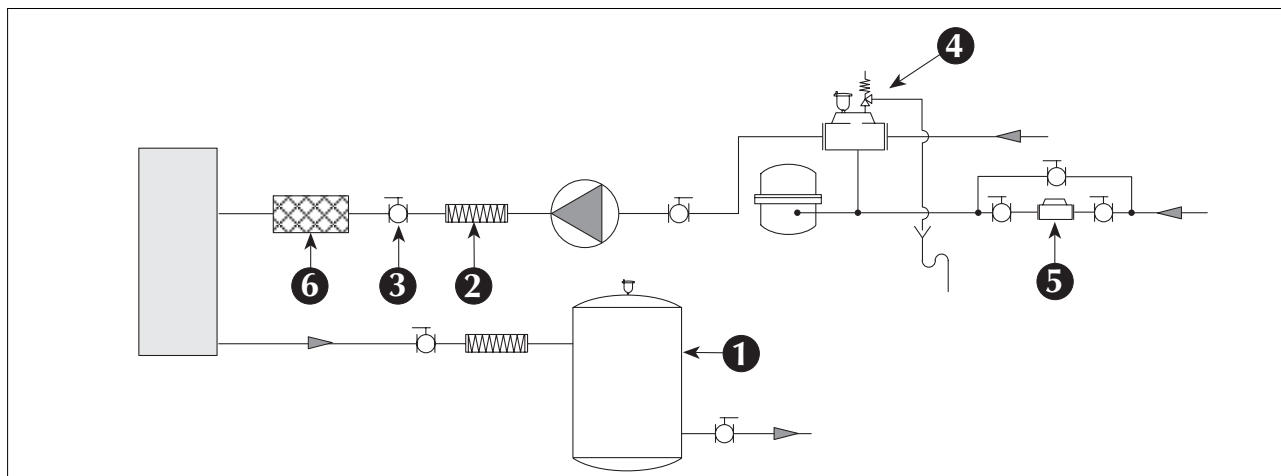

– supporti antivibranti per il fissaggio al suolo, specialmente nel caso di installazione su coperture o terrazze di edifici (vedi "Dati dimensionali").

È obbligatoria l'installazione del filtro acqua (punto 6 della figura precedente) fornito a corredo, pena la scadenza della garanzia. Tale filtro viene fornito non montato ed imballato all'interno della macchina.

PRIMA DELLA MESSA IN FUNZIONE

Prima della messa in funzione si consiglia di verificare che:

- l'impianto sia stato caricato e l'aria sfiatata;
- i collegamenti elettrici siano stati eseguiti correttamente;
- la tensione di linea sia entro le tolleranze ammesse ($\pm 10\%$ del valore nominale);

Almeno 24 ore prima della messa in funzione l'unità deve essere messa sotto tensione in modo da consentire alle resistenze di riscaldamento del carter del compressore (compressore Scroll escluso) di far evaporare il refrigerante eventualmente presente nell'olio. La mancata osservanza di questa precauzione può provocare gravi danni al compressore e comporta il decadimento della garanzia.

MESSA IN FUNZIONE DELL'UNITÀ

Si ricorda che per le unità di questa serie è prevista, se richiesta, la messa in funzione gratuita da parte del Servizio Assistenza AERMEC di zona.

La messa in funzione dev'essere preventivamente concordata in base ai tempi di realizzazione dell'impianto.

Prima dell'intervento del Servizio Assistenza AERMEC tutte le opere (allacciamenti elettrici e idraulici, caricamento e sfiato dell'aria dall'impianto) dovranno essere state ultimate. Per l'impostazione di tutti i parametri funzionali e per tutte le informazioni dettagliate riguardanti il funzionamento della macchina e della scheda di controllo fare riferimento al manuale d'uso.

N.B.= Per le versioni NRA D si consiglia, per evitare fenomeni d'ebollizione all'interno del desurriscaldatore, di mantenere l'acqua dell'impianto ad una pressione superiore a 2 bar.

CARICAMENTO / SCARICAMENTO IMPIANTO

Durante il periodo invernale, in caso di sosta dell'impianto, l'acqua presente nello scambiatore può ghiacciare, provocando danni irreparabili allo scambiatore stesso, il completo scaricamento dei circuiti frigoriferi e, talvolta, il danneggiamento dei compressori.

Per evitare il pericolo di gelo sono possibili tre soluzioni:

- 1) completo scaricamento dell'acqua dallo scambiatore a fine stagione e riempimento all'inizio della stagione successiva. È necessario predisporre sulle tubazioni in uscita un rubinetto per lo svuotamento dello scambiatore.
- 2) funzionamento con acqua glicolata, con una percentuale di glicole scelta in base alla temperatura minima esterna prevista. In questo caso si dovrà tenere debito conto delle diverse rese ed assorbimenti del refrigeratore, dimensionamento delle pompe e rese dei terminali.
- 3) Utilizzo di resistenze di riscaldamento dello scambiatore (disponibili come accessorio). In tal caso le resistenze devono sempre essere sotto tensione per tutto il periodo di possibile gelo (macchina in stand-by).

installing the unit of roofs or terraces (see "Dimensions").
Water filter supplied with the unit must be installed (point 6 of previous figure). Water filter is packed up together with the unit, but not already mounted on it.

BEFORE START-UP

Before start-up we recommend the following checks:

- *the installation is charged and bled of all air;*
- *the wiring connections have been made correctly;*
- *the voltage supply falls within the permitted tolerances ($\pm 10\%$ of nominal);*

At least 24 hours before start-up the unit must be powered to allow the crankcase heater of the compressor (excluding Scroll compressors) to evaporate any refrigerant present in the oil. Disrespect of this precaution can cause serious damage to the compressor and invalidity of the warranty.

START-UP OF THE UNIT

For detailed information regarding the operating parameter settings and all other machine or control card operations, consult the user's manual.

N.B.= For the NRA-D versions we suggest the water should be maintained at a pressure above 2 bars, in order to avoid boiling phenomena inside the heat recovery unit.

CHARGING / DRAINING THE INSTALLATION

If the unit is shutdown during winter, the water found in the exchanger could freeze, causing damage beyond repair to the exchanger itself, the discharge of the refrigerant circuits and even damage to the compressor.

To avoid the risk of freezing there are three possible solutions:

- 1) *completely drain the exchanger of all water at the end of the season and refill at the beginning of the next season of operation. Mount a drain valve on the outlet pipe to drain the exchanger.*
- 2) *operation with glycol in the water, with a percentage of glycol according to the minimum ambient temperature that is foreseen. In this case you must account for the differences in performance and absorption of the chiller, the pump size and the terminal unit capacities.*
- 3) *The use of heating elements on the exchanger (available in accessory). In this case the heaters must be powered for the whole period when there is a risk of freezing (unit in stand-by).*

DIMENSIONI • DIMENSIONS (mm)

Alimentazione acqua
Water supply

	A	B
NRA	ingresso <i>in</i>	uscita <i>out</i>
NRA H	uscita <i>out</i>	ingresso <i>in</i>

Posizione attacchi idraulici:
Position of water connections:

NRA 202 - 202 H - 2027
NRA 252 - 252 H - 2527
NRA 302 - 302 H - 3027

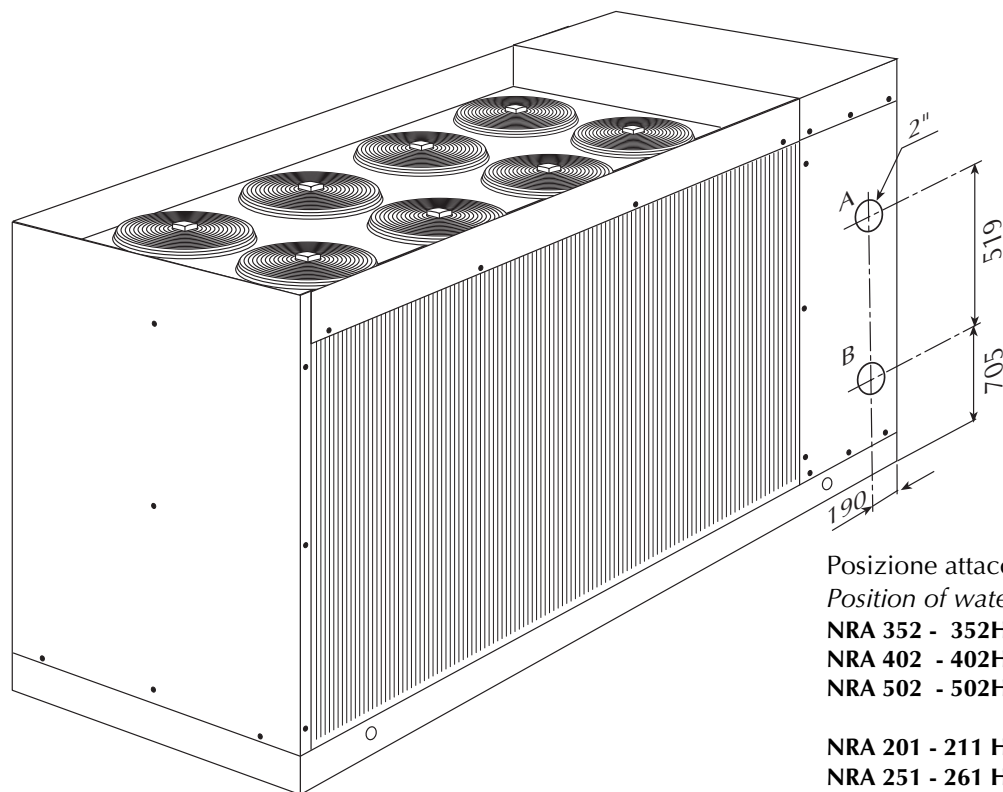
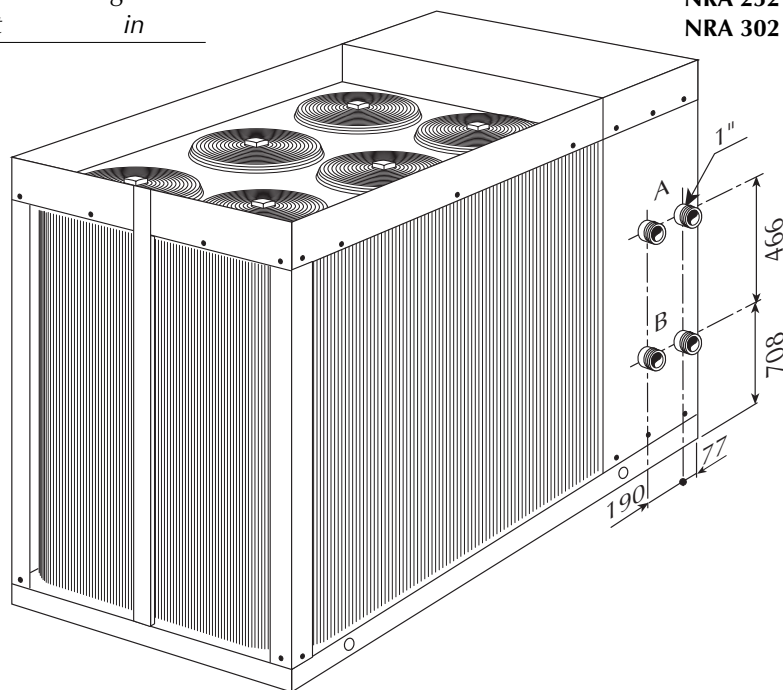

Posizione attacchi idraulici:
Position of water connections:

NRA 352 - 352H - 3527
NRA 402 - 402H - 4027
NRA 502 - 502H - 5027

NRA 201 - 211 H
NRA 251 - 261 H
NRA 301 - 311 H

DIMENSIONI • DIMENSIONS (mm)

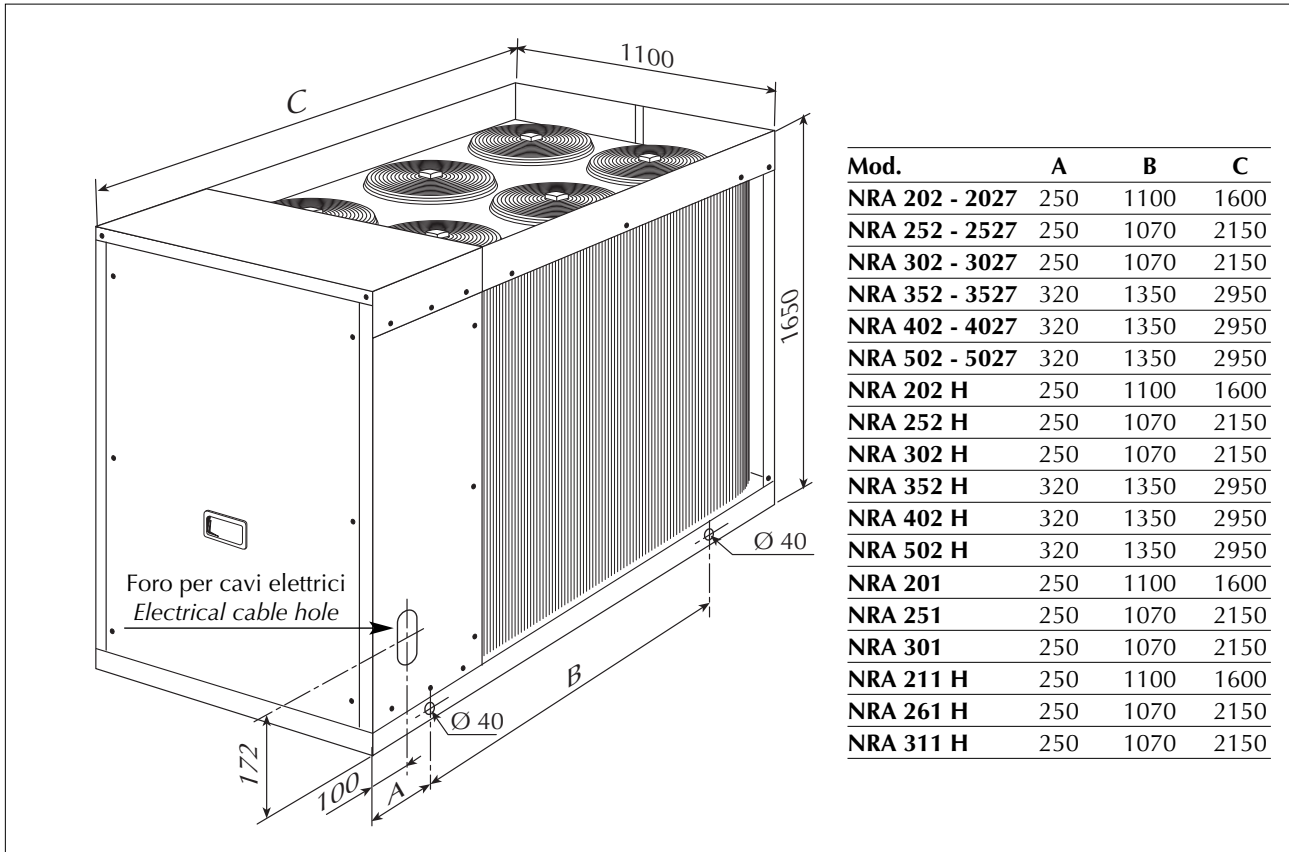

Posizione degli attacchi dei desurriscaldatori
Position of desuperheaters connections

Mod.	A	B
NRA 202 - 2027	183	195
NRA 252 - 2527	183	195
NRA 302 - 3027	183	195
NRA 352 - 3527	183	195
NRA 402 - 4027	183	195
NRA 502 - 5027	183	195
NRA 202 H	183	195
NRA 252 H	183	195
NRA 302 H	183	195
NRA 352 H	183	195
NRA 402 H	183	195
NRA 502 H	183	195
NRA 201	183	--
NRA 251	183	--
NRA 301	183	--
NRA 211 H	183	--
NRA 261 H	183	--
NRA 311 H	183	--

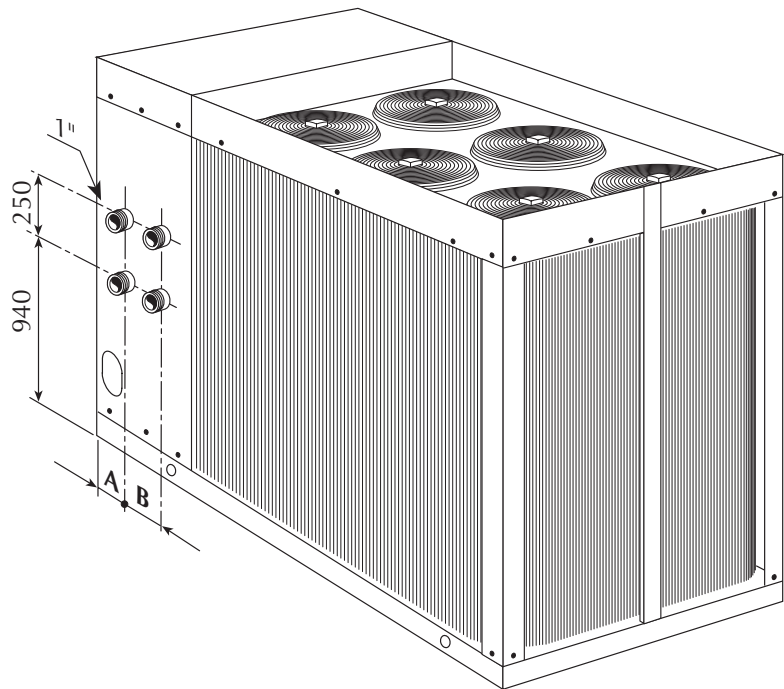

DIMENSIONI • DIMENSIONS (mm)

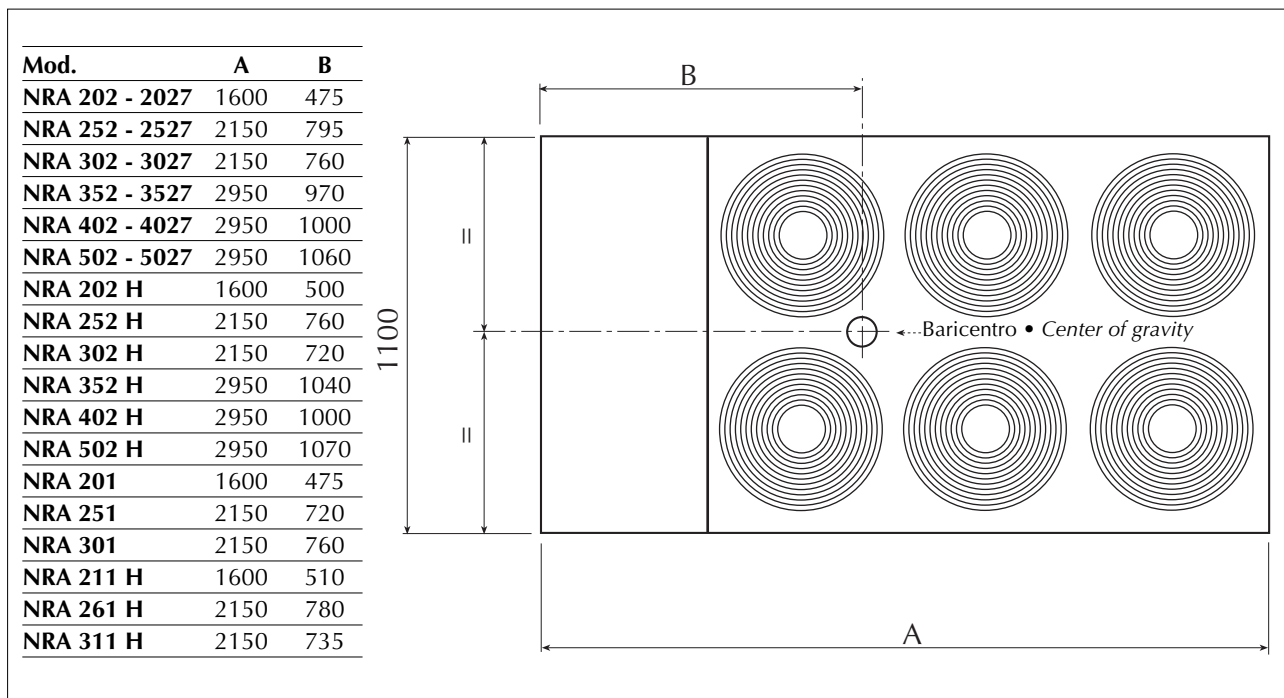

PANNELLO DI COMANDO A DISTANZA REMOTE CONTROL PANEL

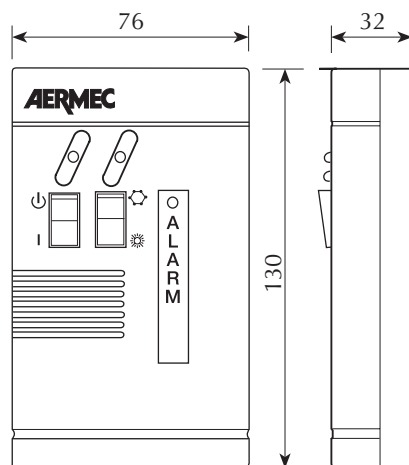

SPAZI TECNICI MINIMI • MINIMUM TECHNICAL SPACE (mm)

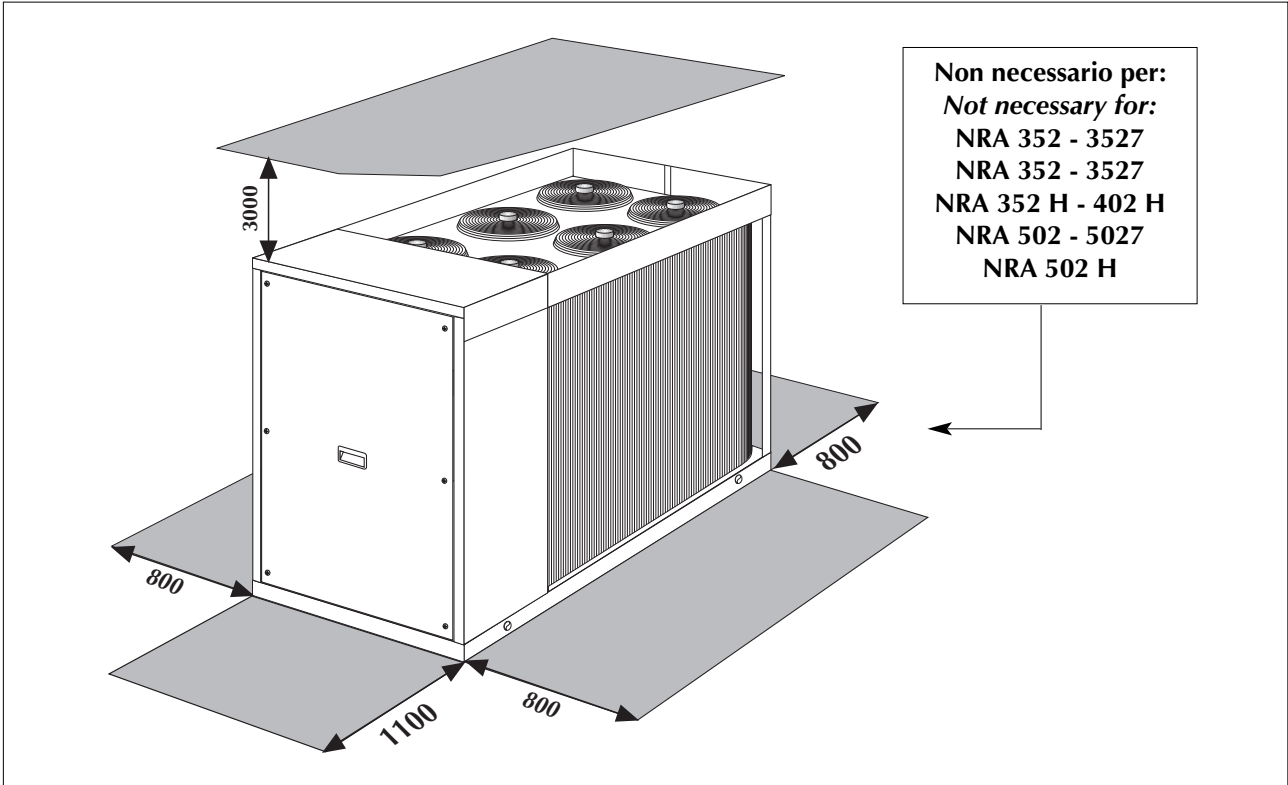

DATI ACCESSORI • ACCESSORIES DATA (mm)

**SUPPORTI ANTIVIBRANTI - VT
 ANTIVIBRATION PAD - VT**

Mod.	A
NRA 202 - 2027 - 202 H	1200
NRA 252 - 2527 - 252 H	1750
NRA 302 - 3027 - 302 H	1750
NRA 352 - 3527 - 352 H	2550
NRA 402 - 4027 - 402 H	2550
NRA 502 - 5027 - 502 H	2550
NRA 201 - 211 H	1200
NRA 251 - 261 H	1750
NRA 301 - 311 H	1750

LEGENDA PER CIRCUITO FRIGORIFERO • CHILLER CIRCUIT LEGEND

AP	= Pressostato di alta • High pressure switch	
BP	= Pressostato di bassa • Low pressure switch	
CN	= Condensatore • Heat exchanger (air side)	
CP	= Compressore • Compressor	
CPCE	= Valvola capacitativa • Capacity regulator	
DES	= Desurriscaldatore • Desuperheater	
EV	= Evaporatore • Heat exchanger (water side)	
FD	= Filtro deidratatore • Dehumidifier filter	
IL	= Indicatore di liquido • Sight glass	
PD	= Pressostato differenziale • Differential water pressure switch	
R	= Rubinetto • Cock	
S	= Silenziatore • Muffler	
SA	= Serbatoio accumulo • Liquid receiver	*
SL	= Separatore di liquido • Liquid separator	*
TIA	= Sonda temperatura ingresso acqua (lavoro) • Water inlet temperature probe (operation)	
TUA	= Sonda temperatura uscita acqua (antigelo) • Water outlet temperature probe (antifreeze)	
V	= Ventilatore • Fan	
VIC	= Valvola inversione ciclo • Reverse cycle valve	*
VS	= Valvola solenoide • Solenoid valve	
VSB	= Valvola solenoide di by-pass • By-pass solenoid valve	*
VT	= Valvola termostatica • Thermostatic valve	
VU	= Valvola unidirezionale • Unidirectional valve	*

* = componenti presenti solo nelle versioni a pompa di calore. • components on heat pump versions only

LAY-OUT CIRCUITO FRIGORIFERO E DISPOSITIVI DI CONTROLLO LAY-OUT OF CHILLER CIRCUIT AND CONTROL DEVICES

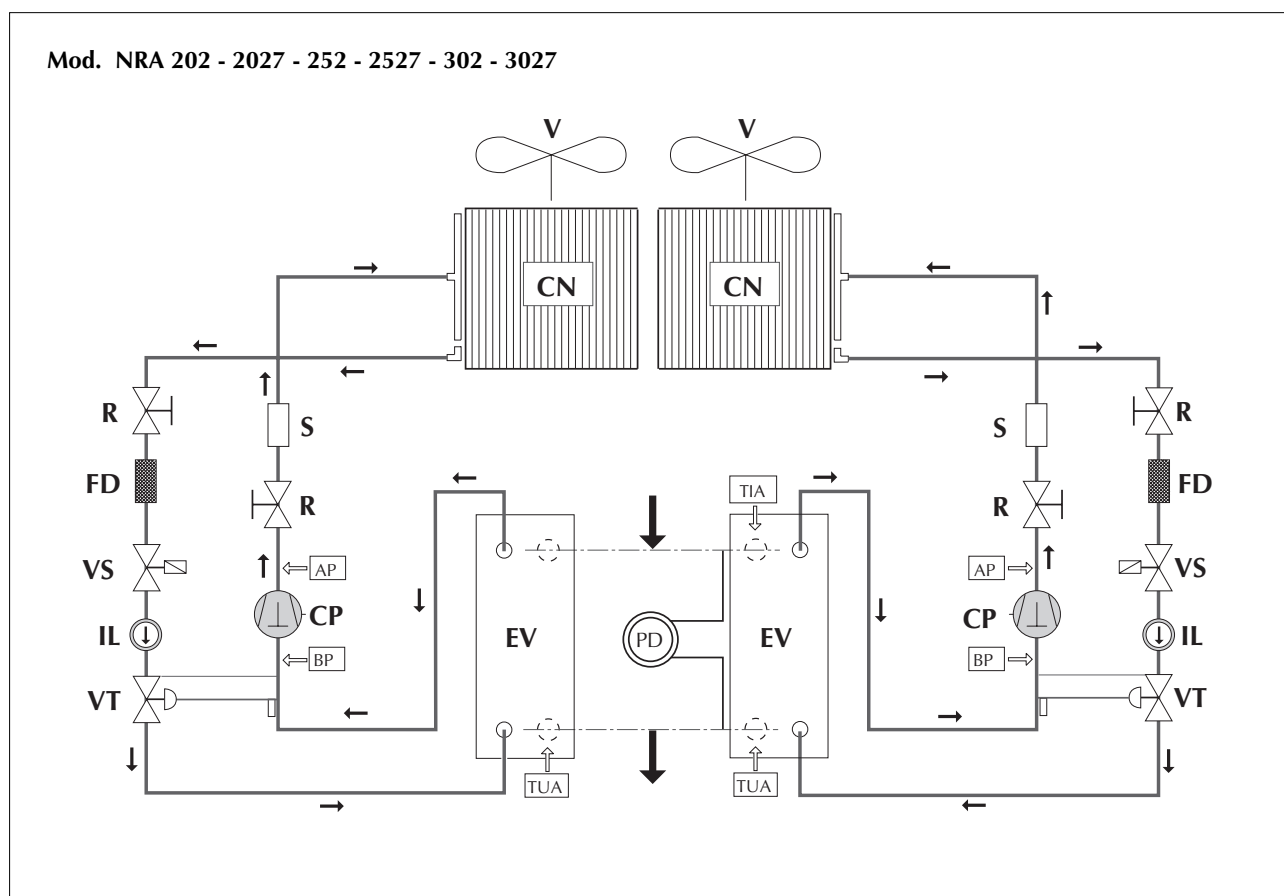

LAY-OUT CIRCUITO FRIGORIFERO E DISPOSITIVI DI CONTROLLO
LAY-OUT OF CHILLER CIRCUIT AND CONTROL DEVICES

Mod. NRA-D 202 - 2027 - 252 - 2527 - 302 - 3027

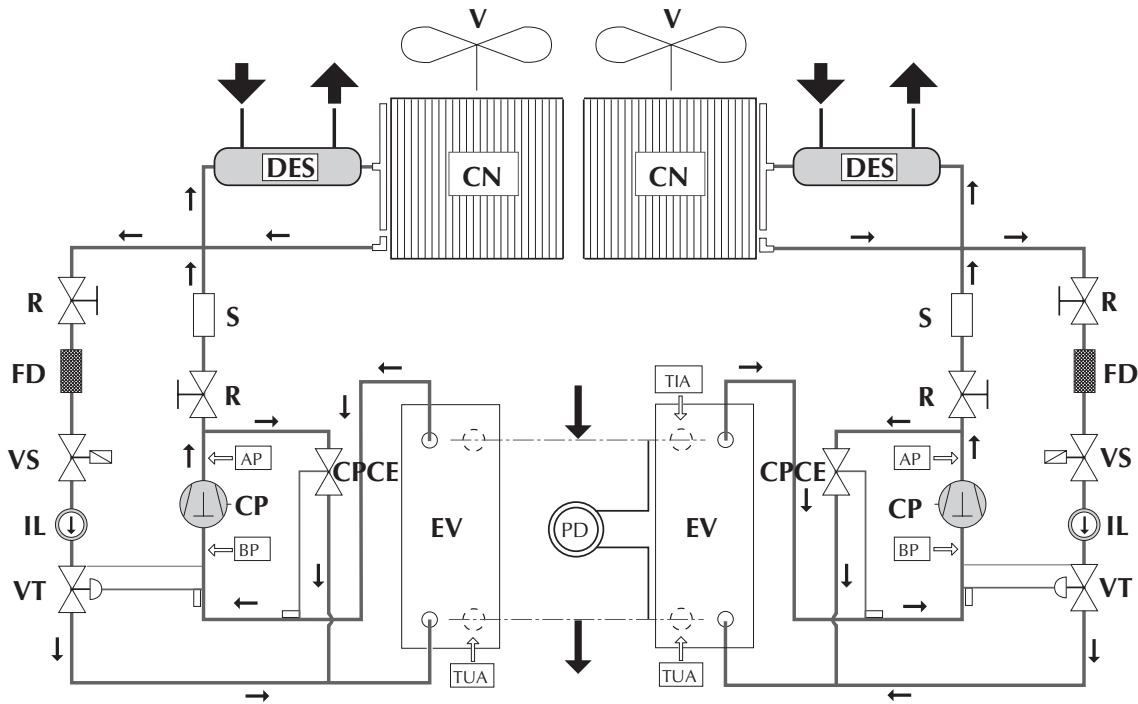

Mod. NRA 352 - 3527 - 402 - 4027 - 502 - 5027

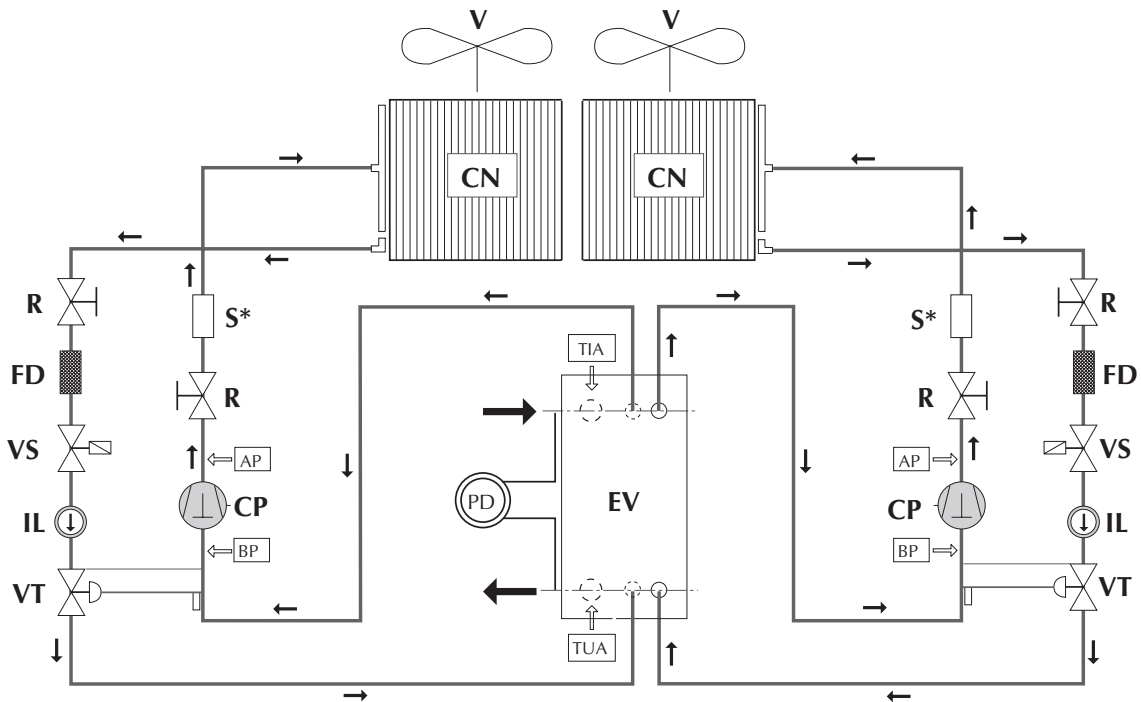

* = escluso • excluding NRA 352 - 3527

LAY-OUT CIRCUITO FRIGORIFERO E DISPOSITIVI DI CONTROLLO
LAY-OUT OF CHILLER CIRCUIT AND CONTROL DEVICES

Mod. NRA-D 352 - 3527 - 402 - 4027 - 502 - 5027

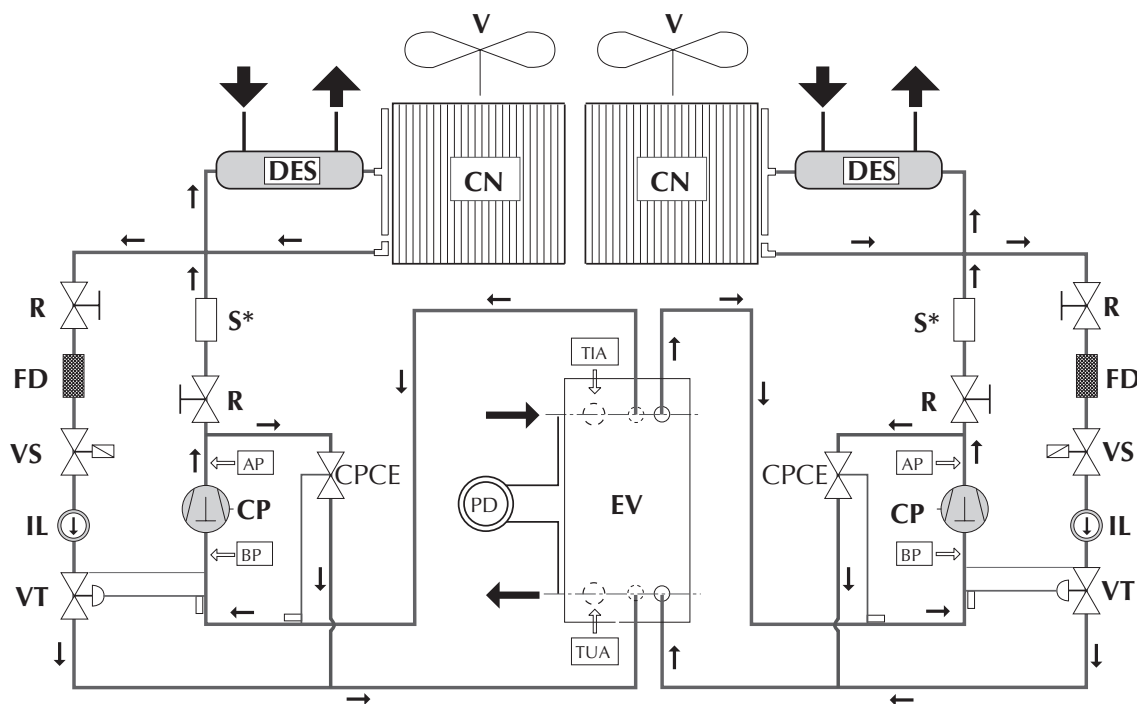

* = escluso • excluding NRA-D 352 - 3527

Mod. NRA 202 H - 252 H - 302 H

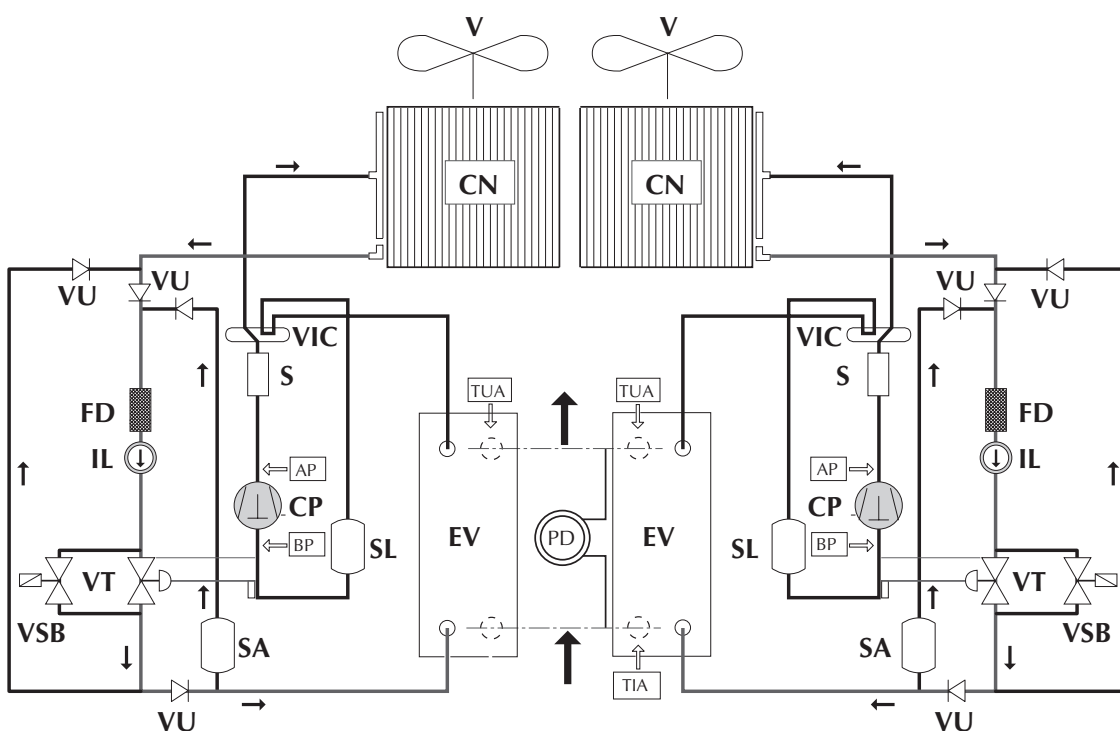

LAY-OUT CIRCUITO FRIGORIFERO E DISPOSITIVI DI CONTROLLO
LAY-OUT OF CHILLER CIRCUIT AND CONTROL DEVICES

Mod. NRA 352 H - 402 H - 502 H

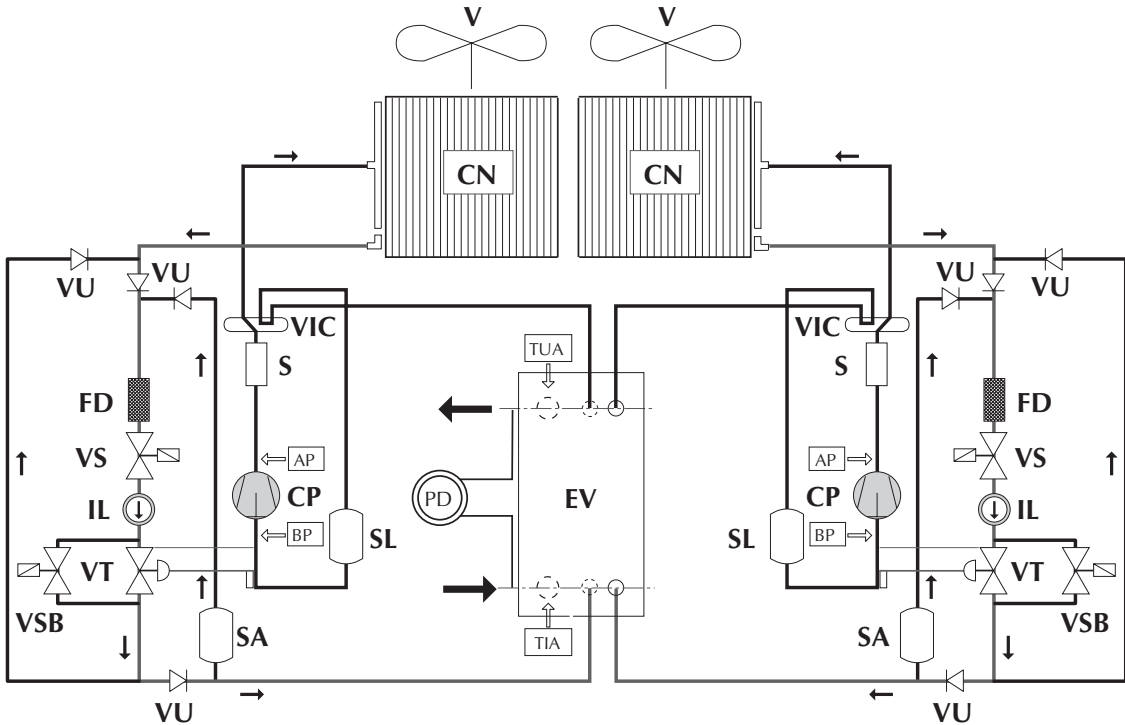

Mod. NRA 201 - 301

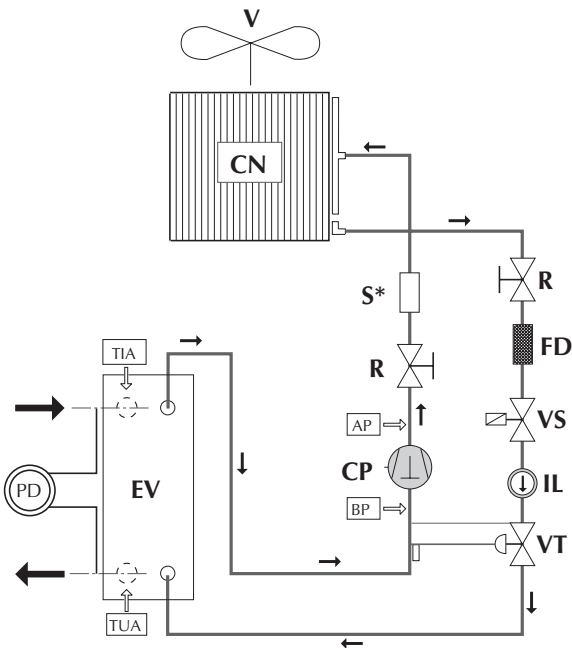

* = escluso • excluding NRA 201

Mod. NRA-D 201 - 301

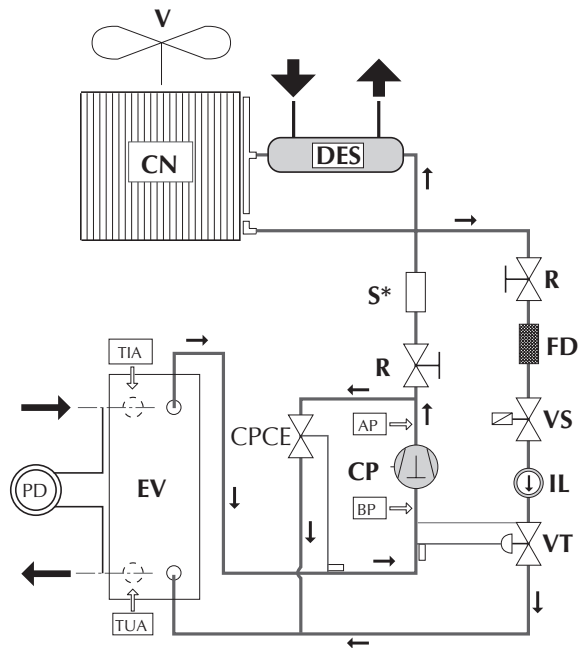

* = escluso • excluding NRA-D 201

LAY-OUT CIRCUITO FRIGORIFERO E DISPOSITIVI DI CONTROLLO
LAY-OUT OF CHILLER CIRCUIT AND CONTROL DEVICES

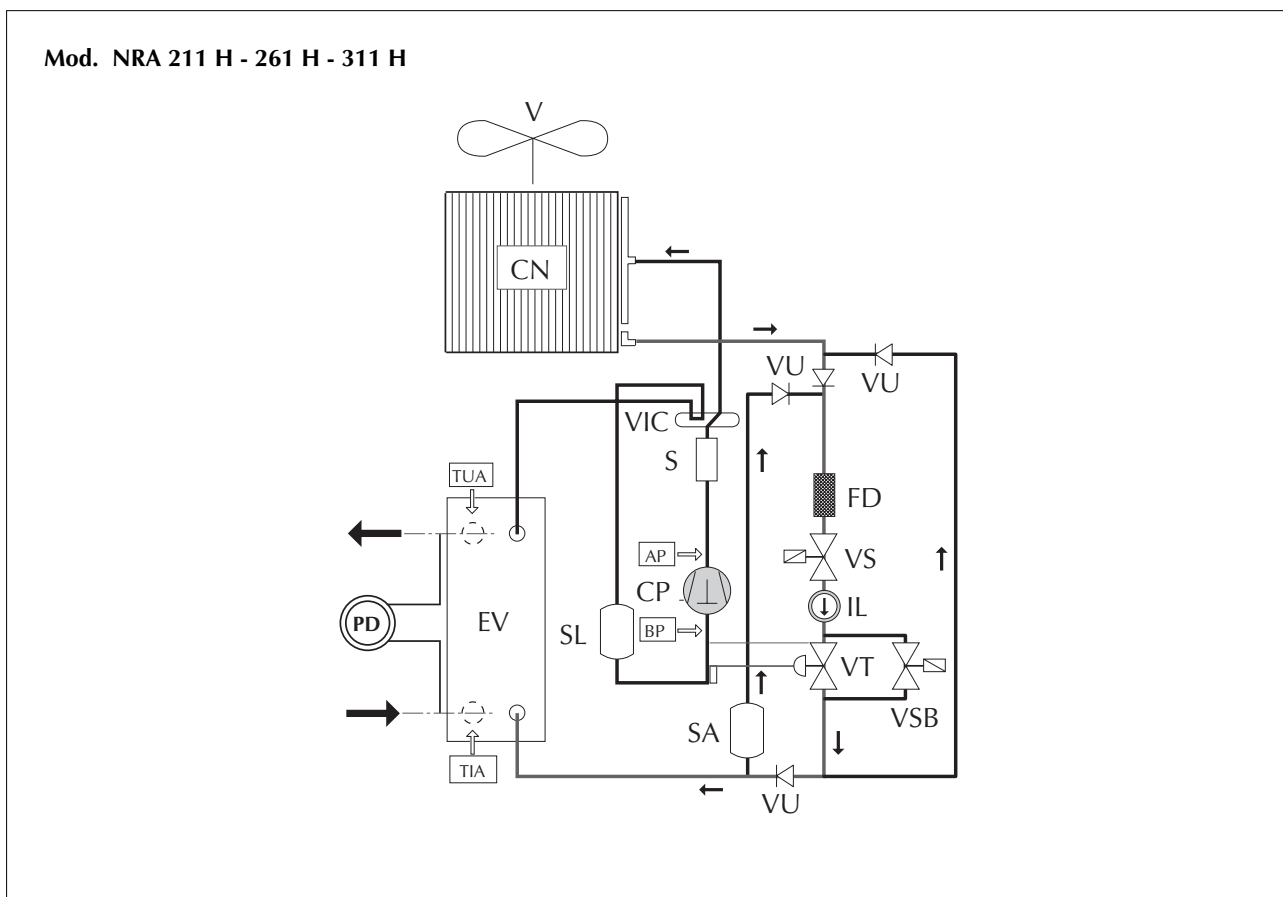
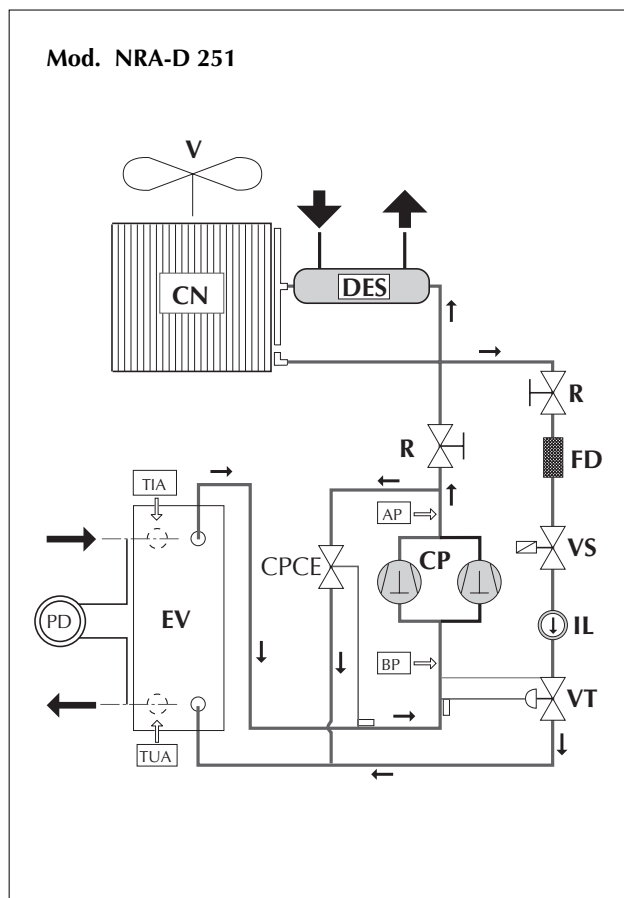
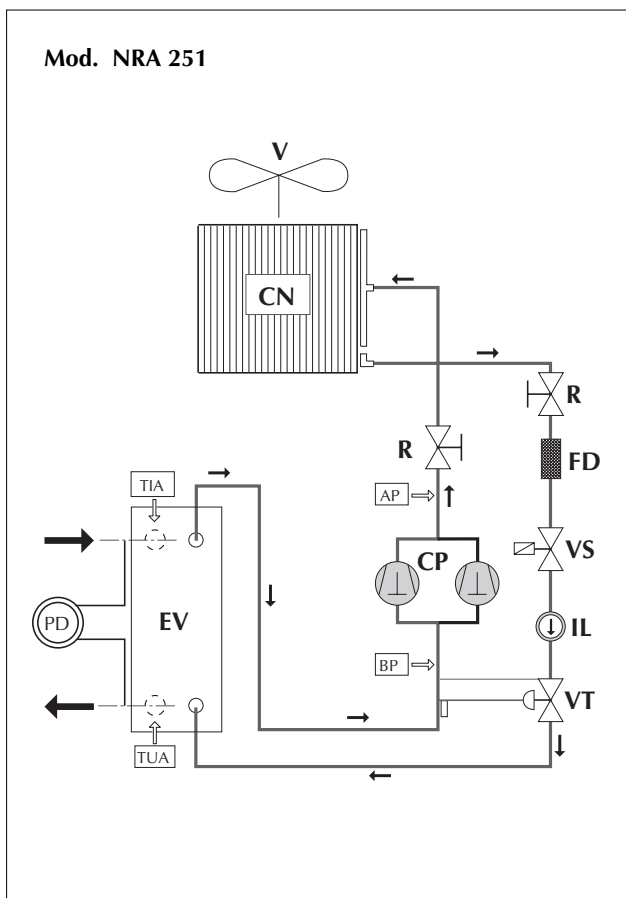

LEGENDA PER SCHEMI ELETTRICI • WIRING DIAGRAMS KEY

AP	= Pressostato di alta pressione <i>High pressure switch</i>	N	= Neutro di alimentazione <i>Neutral power</i>
BP	= Pressostato di bassa pressione <i>Low pressure switch</i>	PD	= Pressostato differenziale <i>Differential pressure switch</i>
CCP	= Contattore compressore <i>Compressor contact maker</i>	PE	= Collegamento di terra <i>Earth connection</i>
CM	= Condensatore elettrico <i>Electric capacitor</i>	PR	= Pannello comandi a distanza <i>Remote control panel</i>
CP	= Compressore <i>Compressor</i>	R	= Resistenza carter <i>Crankcase heater</i>
CVC	= Contattore motori ventilatori <i>Fan motor contact maker</i>	SAE	= Sonda temperatura aria esterna <i>Ambient air temperature probe</i>
DCP	= Controllo condensazione <i>Condensation control</i>	SC	= Scheda a microprocessore <i>Microprocessor board</i>
FL	= Flussostato <i>Flow switch</i>	SE	= Scheda espansione <i>Expansion card</i>
FRC	= Filtro RC <i>RC filter</i>	SIW	= Sonda ingresso acqua <i>Water inlet probe</i>
IAD	= Interruttore acceso - spento a distanza <i>Remote on-off switch</i>	SUW	= Sonda uscita acqua <i>Water outlet probe</i>
IG	= Interruttore generale <i>Main switch</i>	TAP	= Trasduttore alta pressione <i>High pressure transducer</i>
IL	= Interruttore di linea <i>Line switch</i>	TBP	= Trasduttore bassa pressione <i>Low pressure transducer</i>
L	= Fase di alimentazione <i>Power supply phase</i>	TR	= Trasformatore <i>Transformer</i>
M	= Morsettiera <i>Terminal</i>	VSB	= Valvola solenoide di by-pass <i>By-pass solenoid valve</i>
MP	= Modulo di protezione compressore <i>Compressor protection module</i>	VSL	= Valvola intercettazione liquido <i>Liquid shut-off valve</i>
MPO	= Elettropompa <i>Motor pump</i>		
MTA	= Magnetotermico circuito ausiliario <i>Auxiliary circuit magneto-thermal cut-out</i>		
MTCP	= Magnetotermico compressore <i>Compressor magneto-thermal cut-out</i>		
MTVC	= Magnetotermico motore ventilatore <i>Fan motor magneto-thermal cut-out</i>	-----	Collegamenti da eseguire in loco <i>On-site wiring</i>
MVC	= Motore ventilatore <i>Fan motor</i>	□	Componenti non forniti <i>Components not supplied</i>

DATI ELETTRICI • ELECTRICAL DATA

Mod.		202 / 202-H	252 / 252-H	302 / 302-H	352	402	502
		2027	2527	3027	352 H	402 H	502 H
		201 / 211-H	251 / 261-H	301 / 311-H	3527	4027	5027
SEZ A	(mm ²)	10	16	16	25	35	50
SEZ B	(mm ²)	1	1	1	1	1	1
SEZ PE	(mm ²)	10	16	16	16	16	25
IL	(A)	50	63	80	80	100	125

SCHEDE ELETTRICHE PER VERSIONI BICOMPRESSORE
ELECTRONIC BOARD FOR BICOMPRESSOR VERSIONS

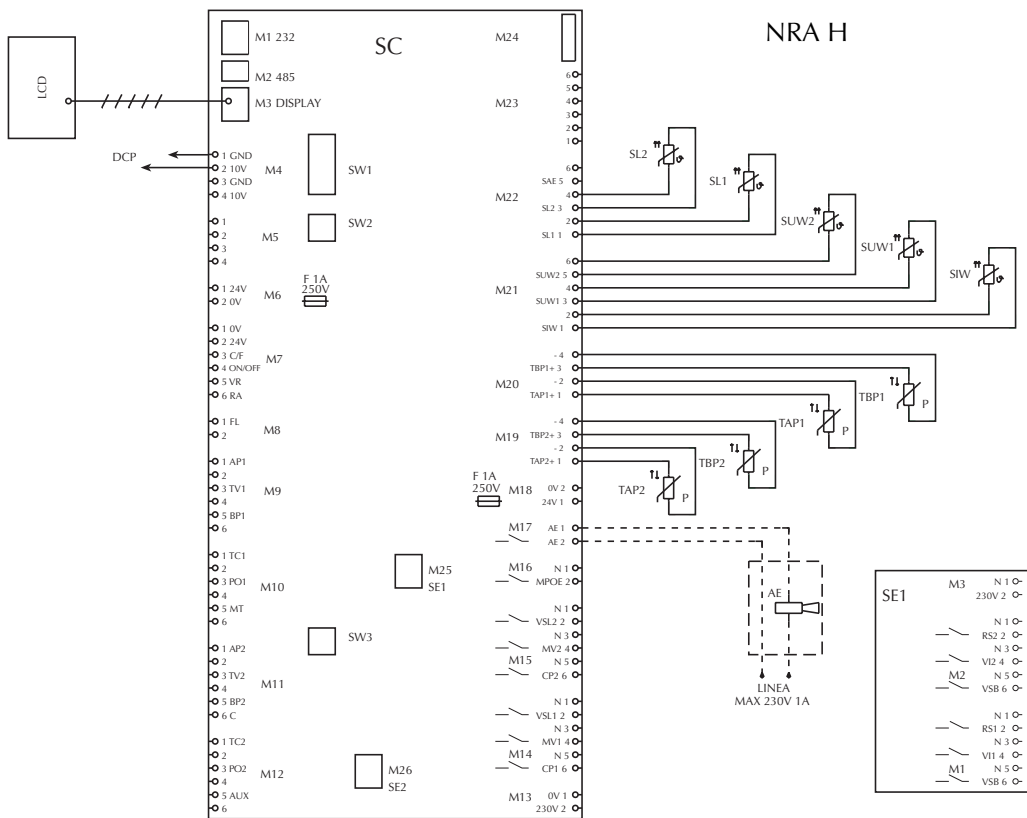
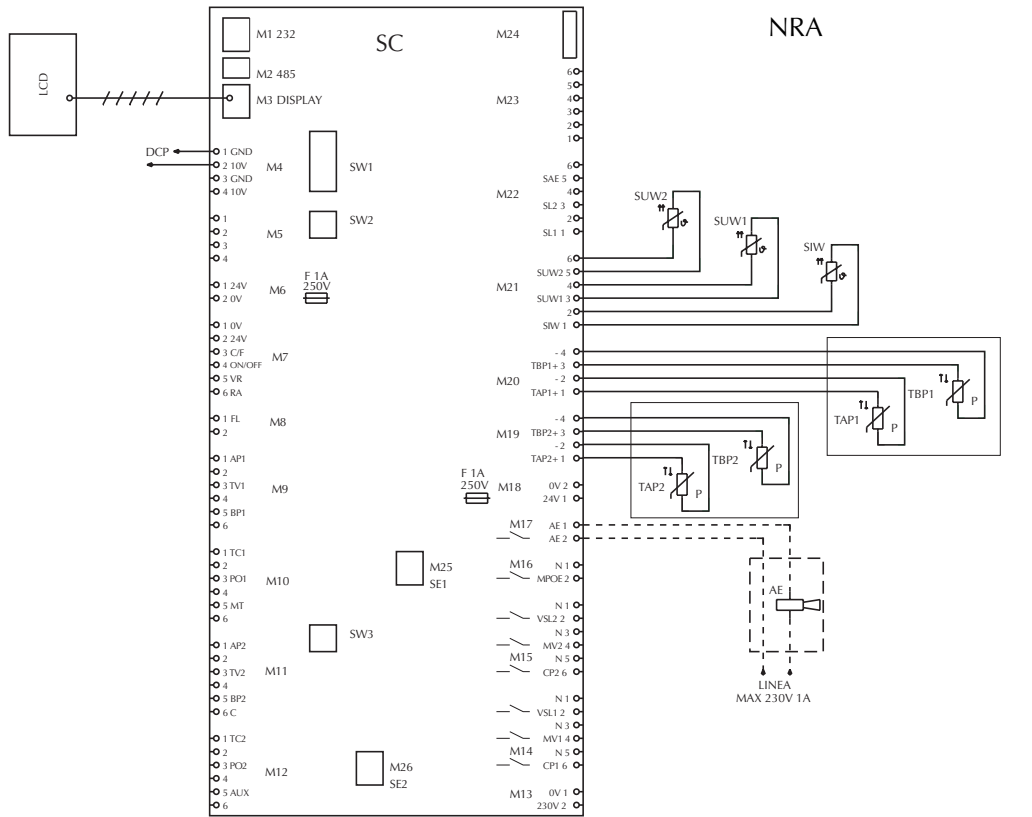

Gli schemi elettrici sono soggetti ad aggiornamento; è opportuno fare riferimento allo schema elettrico allegato all'apparecchio.
 Wiring diagrams may change for updating. It is therefore necessary to refer always to the wiring diagram inside the units.

SCHEDA ELETTRICA PER VERSIONI MONOCOMPRESSORE
ELECTRONIC BOARD FOR MONOCOMPRESSOR VERSIONS

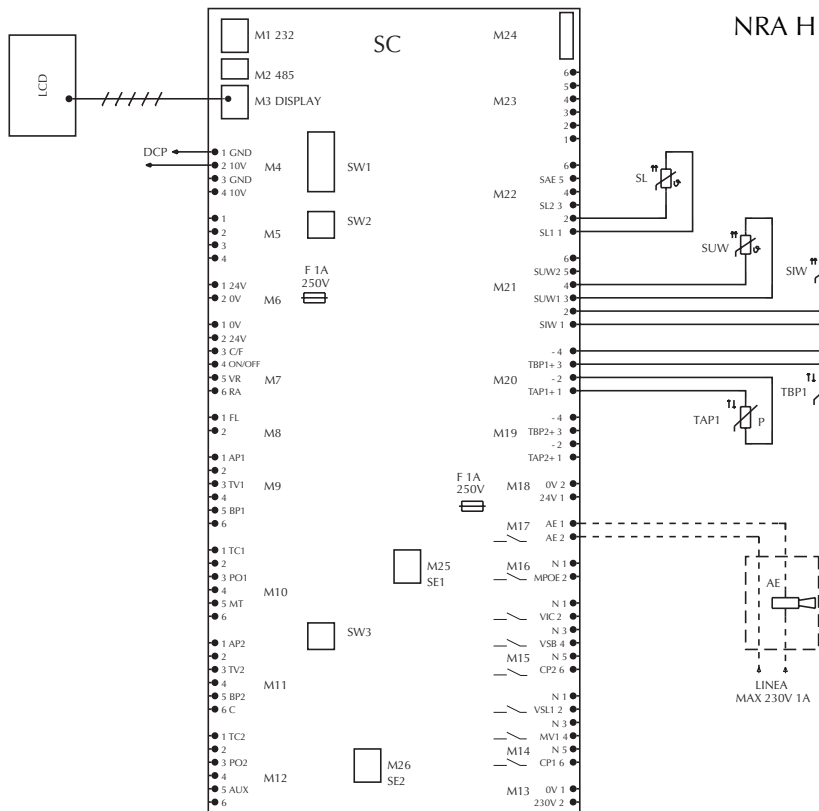
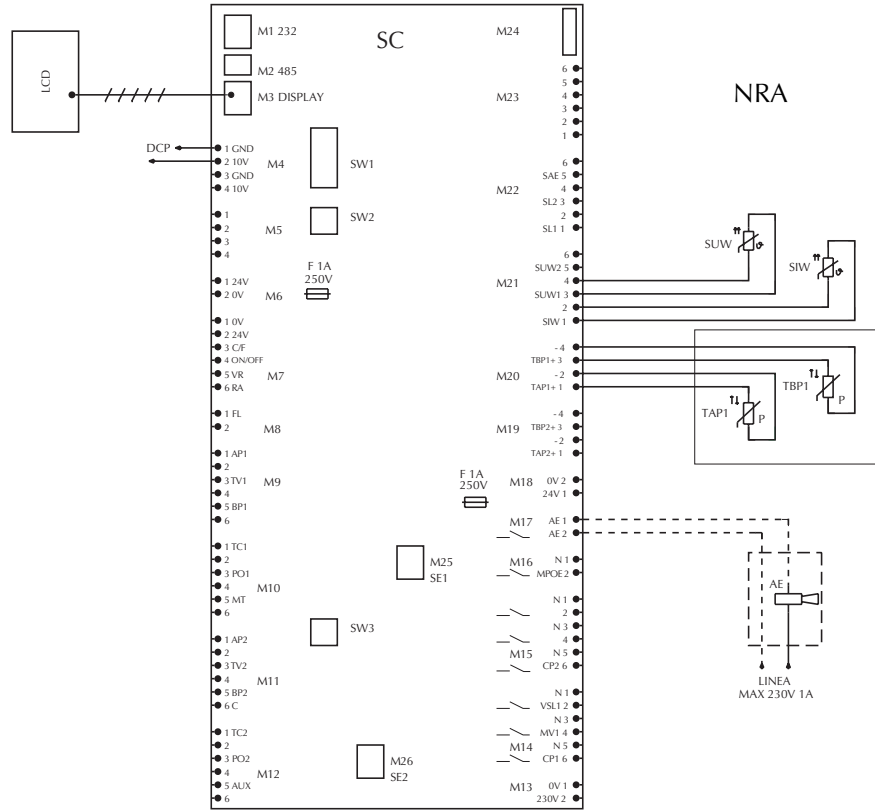

Gli schemi elettrici sono soggetti ad aggiornamento; è opportuno fare riferimento allo schema elettrico allegato all'apparecchio.
Wiring diagrams may change for updating. It is therefore necessary to refer always to the wiring diagram inside the units.

**COLLEGAMENTO ALIMENTAZIONE
POWER CONNECTIONS**

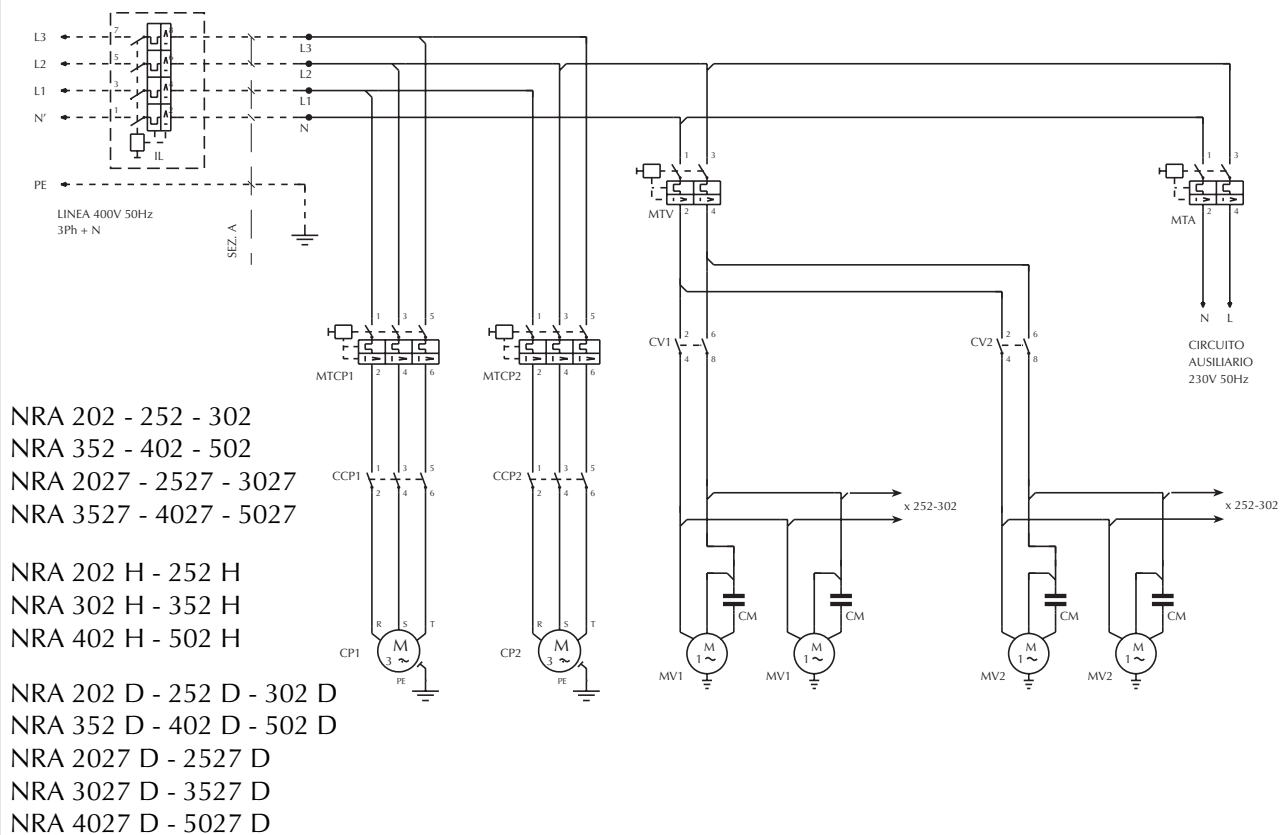

NRA 251
NRA 251 D

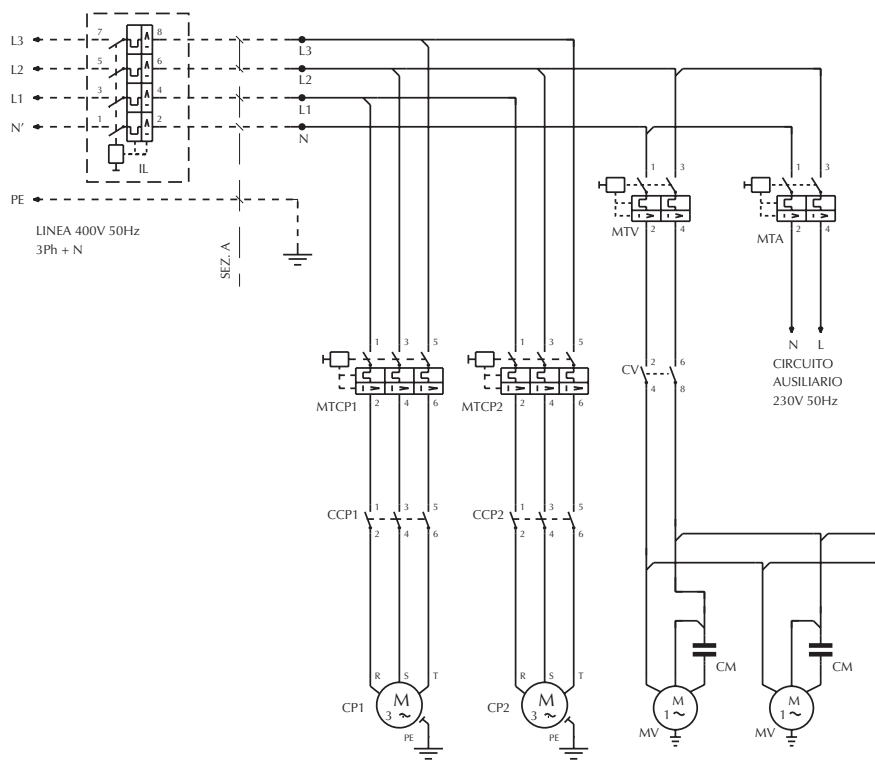

Gli schemi elettrici sono soggetti ad aggiornamento; è opportuno fare riferimento allo schema elettrico allegato all'apparecchio.
Wiring diagrams may change for updating. It is therefore necessary to refer always to the wiring diagram inside the units.

COLLEGAMENTO ALIMENTAZIONE
POWER CONNECTIONS

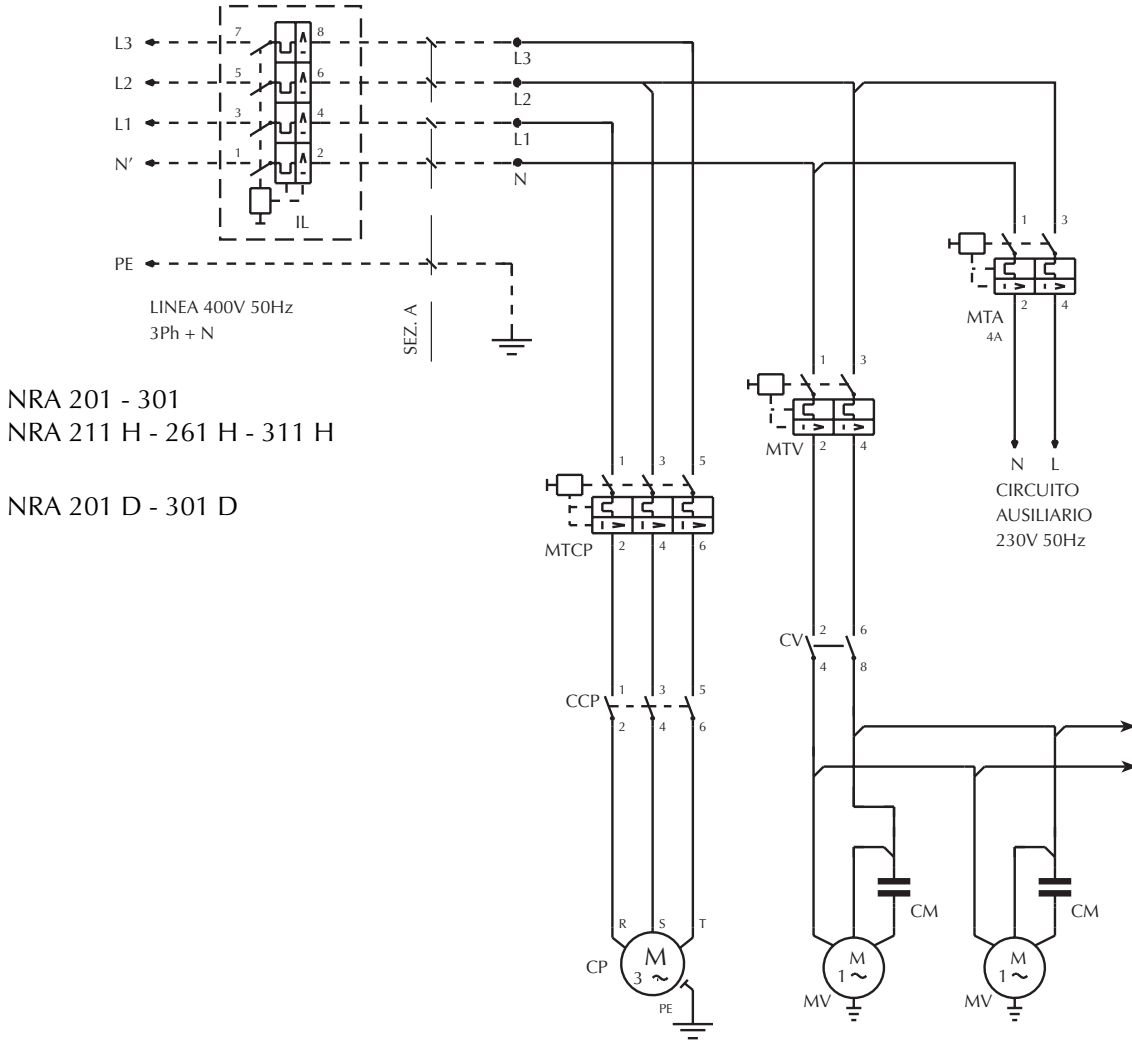

NRA 201 - 301
 NRA 211 H - 261 H - 311 H
 NRA 201 D - 301 D

Gli schemi elettrici sono soggetti ad aggiornamento; è opportuno fare riferimento allo schema elettrico allegato all'apparecchio.
 Wiring diagrams may change for updating. It is therefore necessary to refer always to the wiring diagram inside the units.

SCHEMI ELETTRICI • WIRING DIAGRAMS

**CIRCUITO AUSILIARIO
AUXILIARY CIRCUIT**

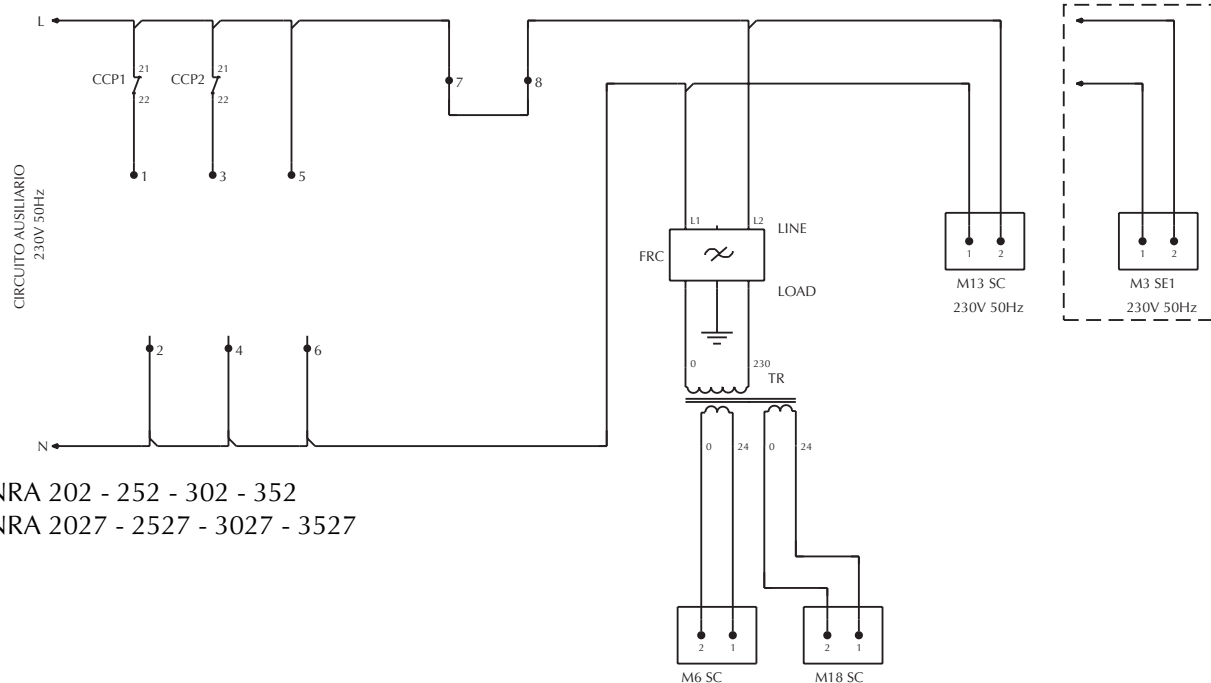
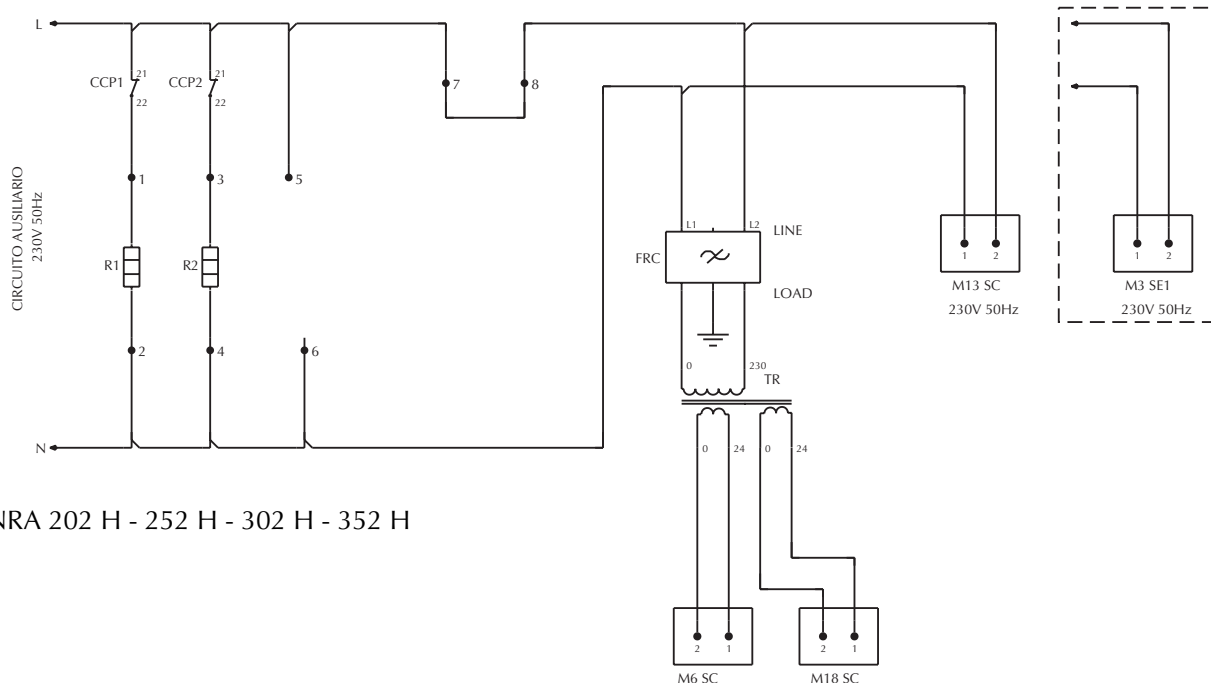

Gli schemi elettrici sono soggetti ad aggiornamento; è opportuno fare riferimento allo schema elettrico allegato all'apparecchio.
Wiring diagrams may change for updating. It is therefore necessary to refer always to the wiring diagram inside the units.

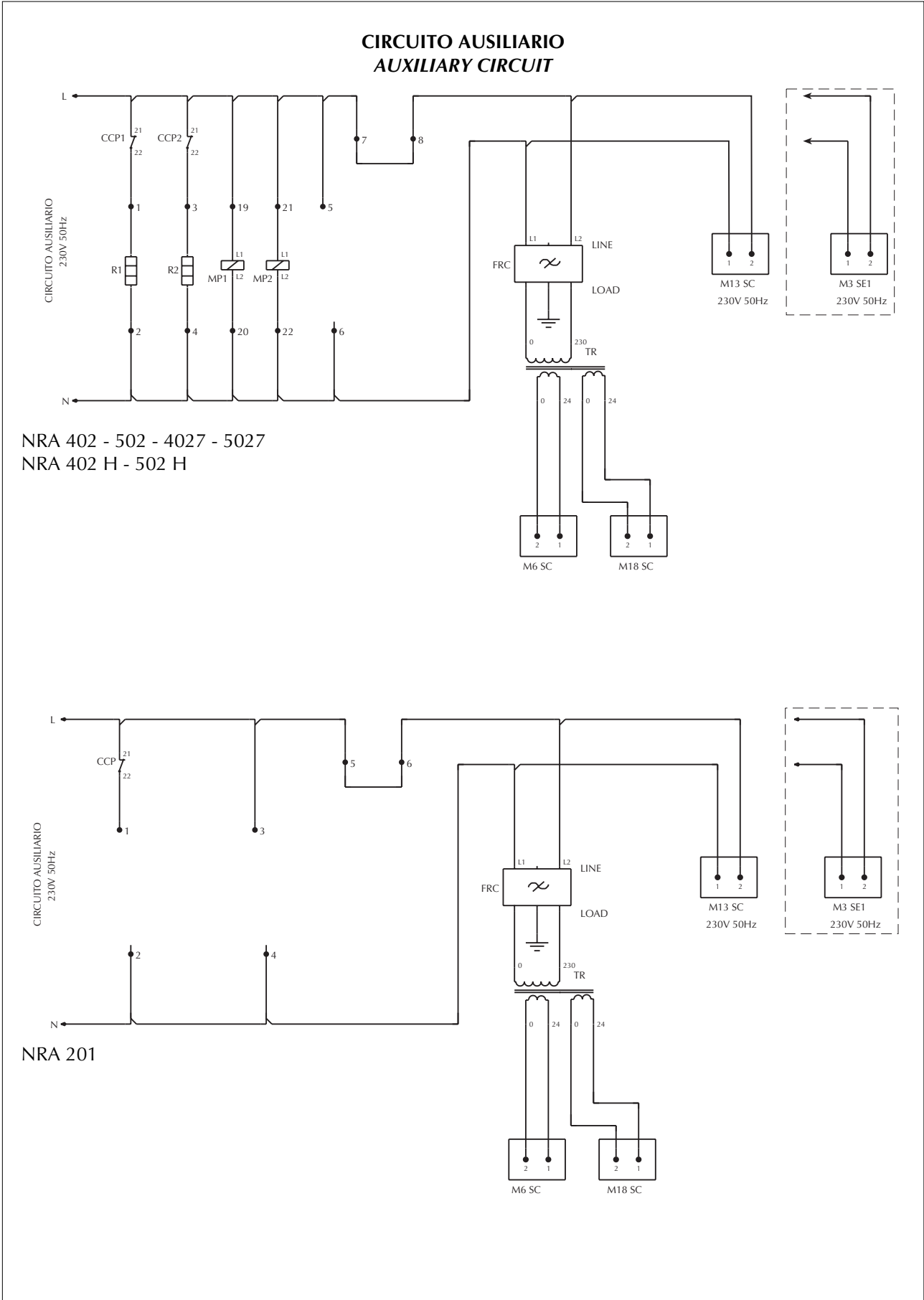

Gli schemi elettrici sono soggetti ad aggiornamento; è opportuno fare riferimento allo schema elettrico allegato all'apparecchio.
Wiring diagrams may change for updating. It is therefore necessary to refer always to the wiring diagram inside the units.

SCHEMI ELETTRICI • WIRING DIAGRAMS

**CIRCUITO AUSILIARIO
AUXILIARY CIRCUIT**

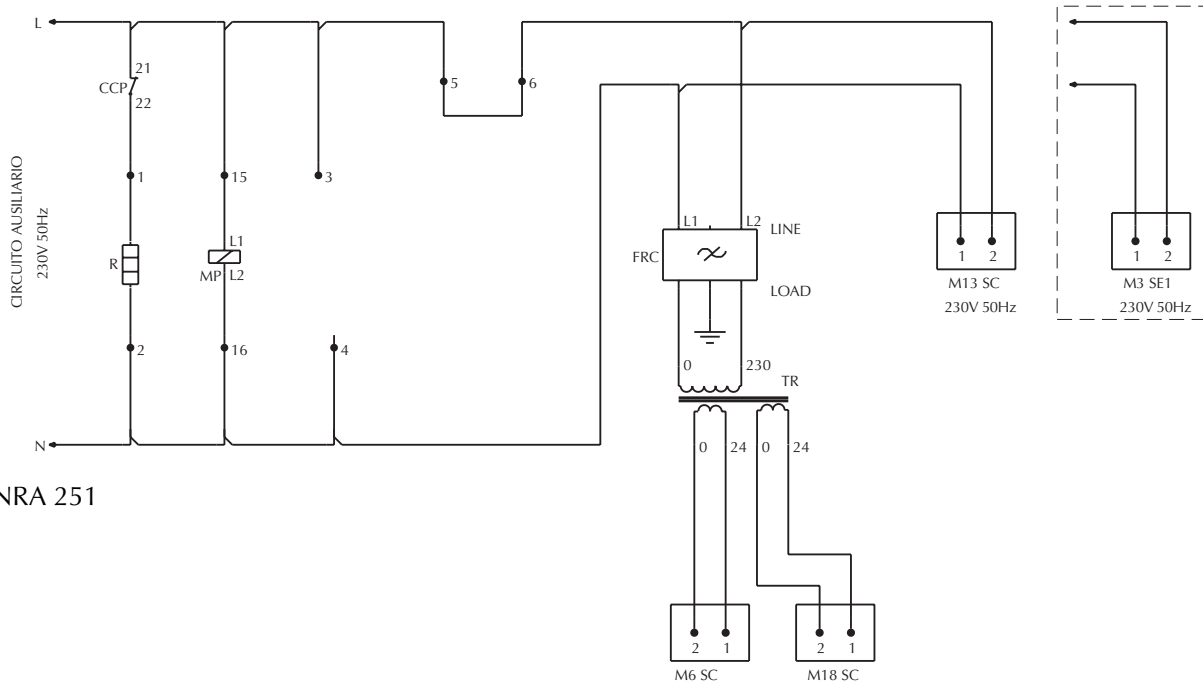

NRA 251

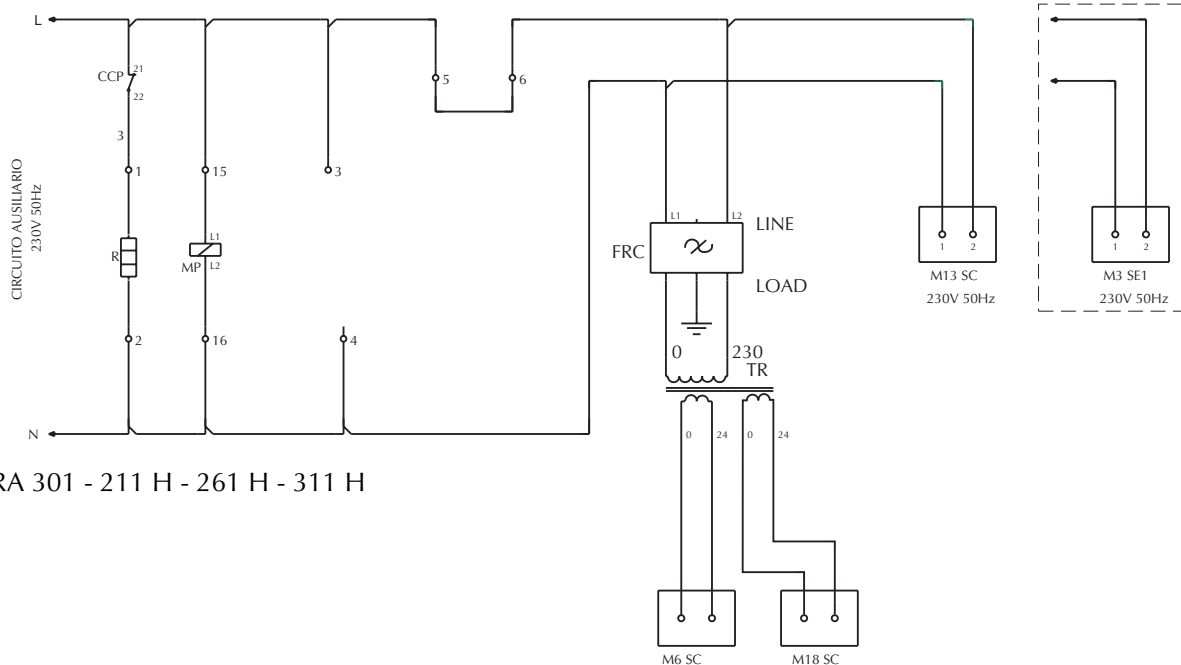

NRA 301 - 211 H - 261 H - 311 H

Gli schemi elettrici sono soggetti ad aggiornamento; è opportuno fare riferimento allo schema elettrico allegato all'apparecchio.
Wiring diagrams may change for updating. It is therefore necessary to refer always to the wiring diagram inside the units.

COLLEGAMENTO SICUREZZE
SAFETIES CONNECTIONS

NRA 202 - 252 - 302
NRA 2027 - 2527 - 3027

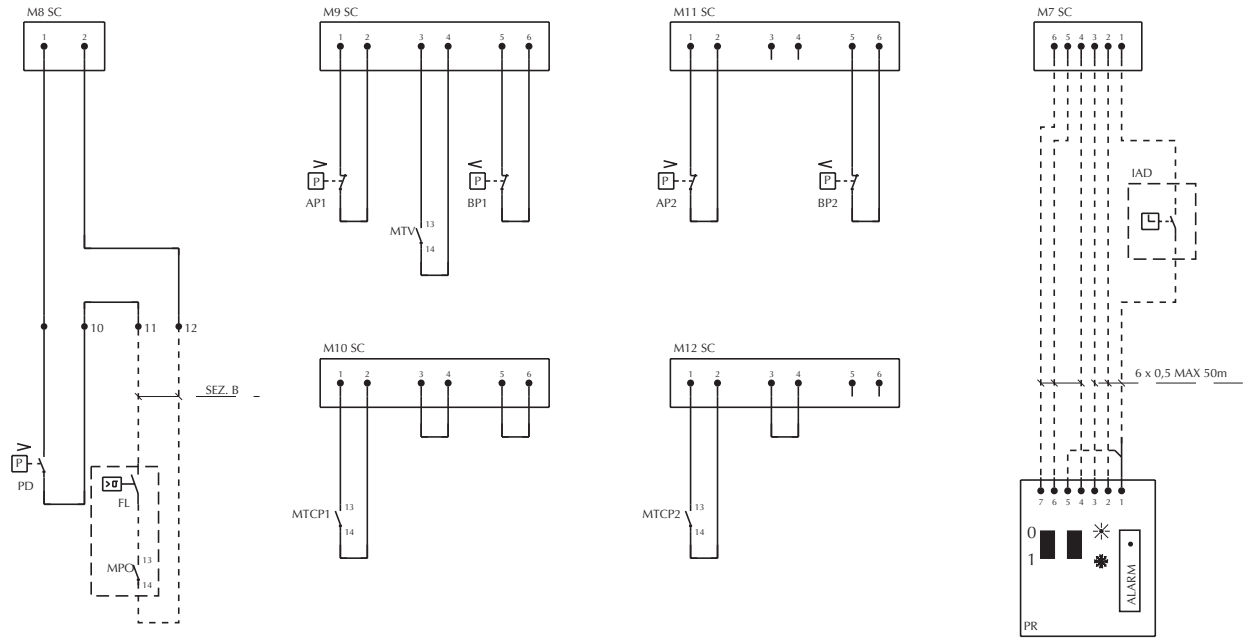

NRA 352 - 3527

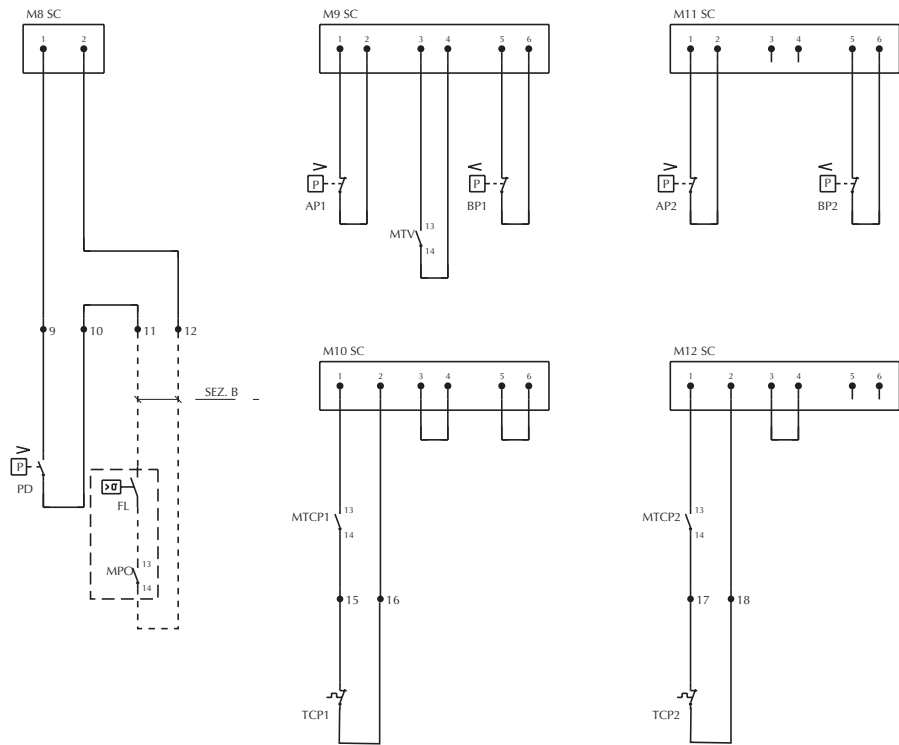

Gli schemi elettrici sono soggetti ad aggiornamento; è opportuno fare riferimento allo schema elettrico allegato all'apparecchio.
Wiring diagrams may change for updating. It is therefore necessary to refer always to the wiring diagram inside the units.

SCHEMI ELETTRICI • WIRING DIAGRAMS

COLLEGAMENTO SICUREZZE
SAFETIES CONNECTIONS

NRA 402 - 4027 - 502 - 5027

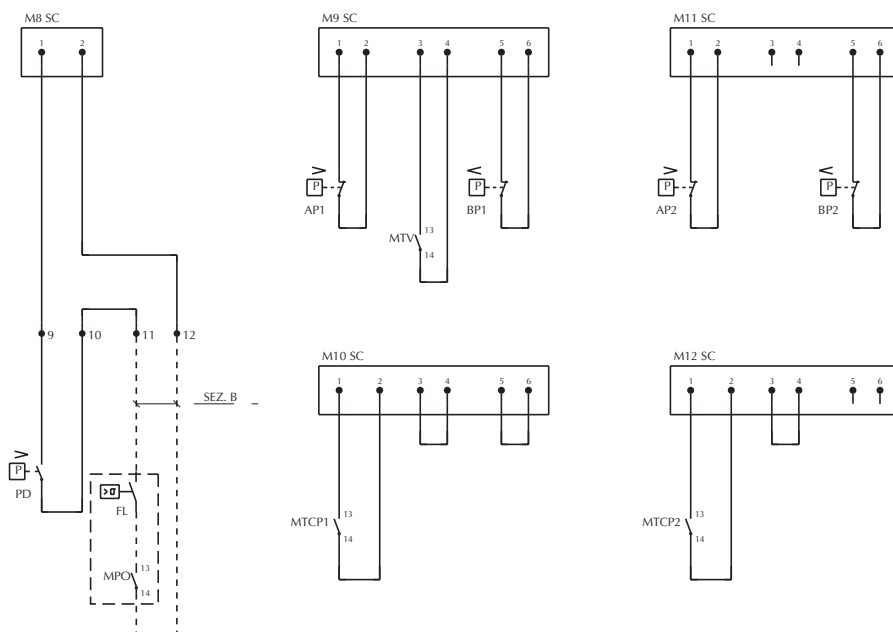

COLLEGAMENTO CARICHI
LOADS CONNECTIONS

NRA 202 H - 252 H - 302 H

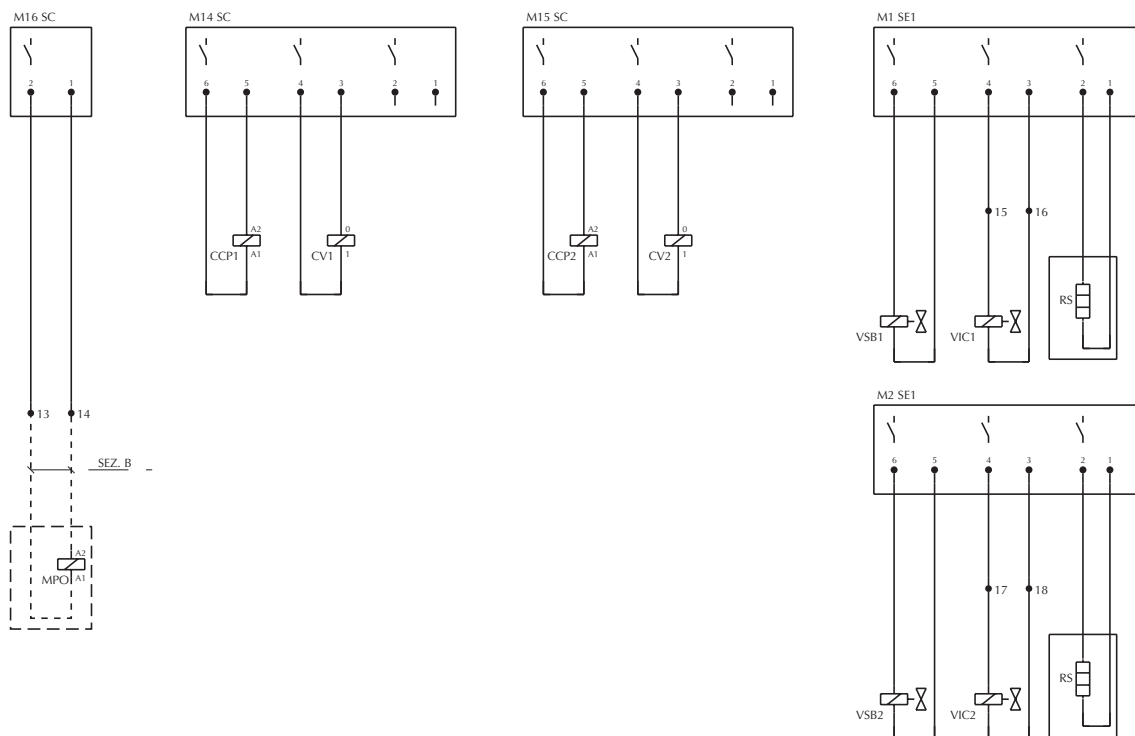

Gli schemi elettrici sono soggetti ad aggiornamento; è opportuno fare riferimento allo schema elettrico allegato all'apparecchio.
Wiring diagrams may change for updating. It is therefore necessary to refer always to the wiring diagram inside the units.

COLLEGAMENTO CARICHI
LOADS CONNECTIONS

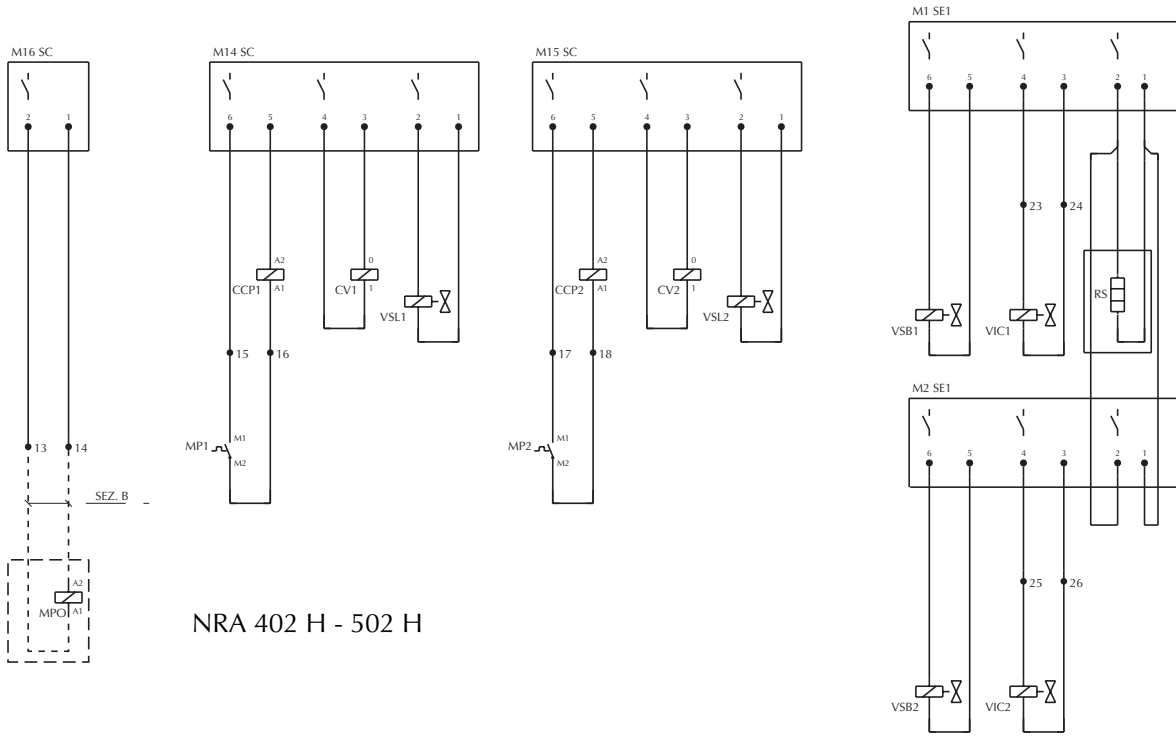

COLLEGAMENTO SICUREZZE
SAFETIES CONNECTIONS

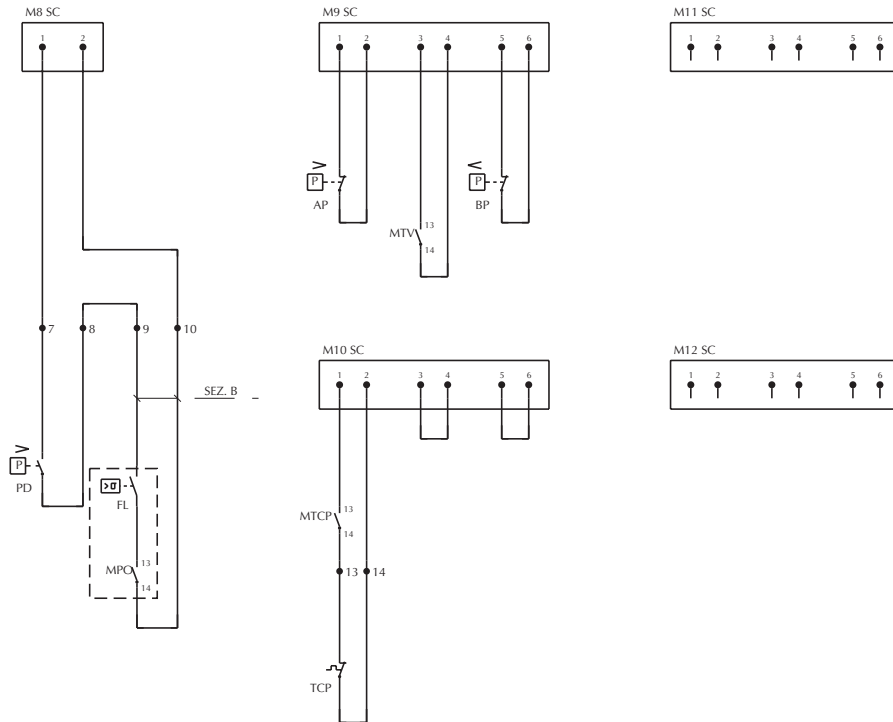

Gli schemi elettrici sono soggetti ad aggiornamento; è opportuno fare riferimento allo schema elettrico allegato all'apparecchio.
Wiring diagrams may change for updating. It is therefore necessary to refer always to the wiring diagram inside the units.

SCHEMI ELETTRICI • WIRING DIAGRAMS

COLLEGAMENTO CARICHI
LOADS CONNECTIONS

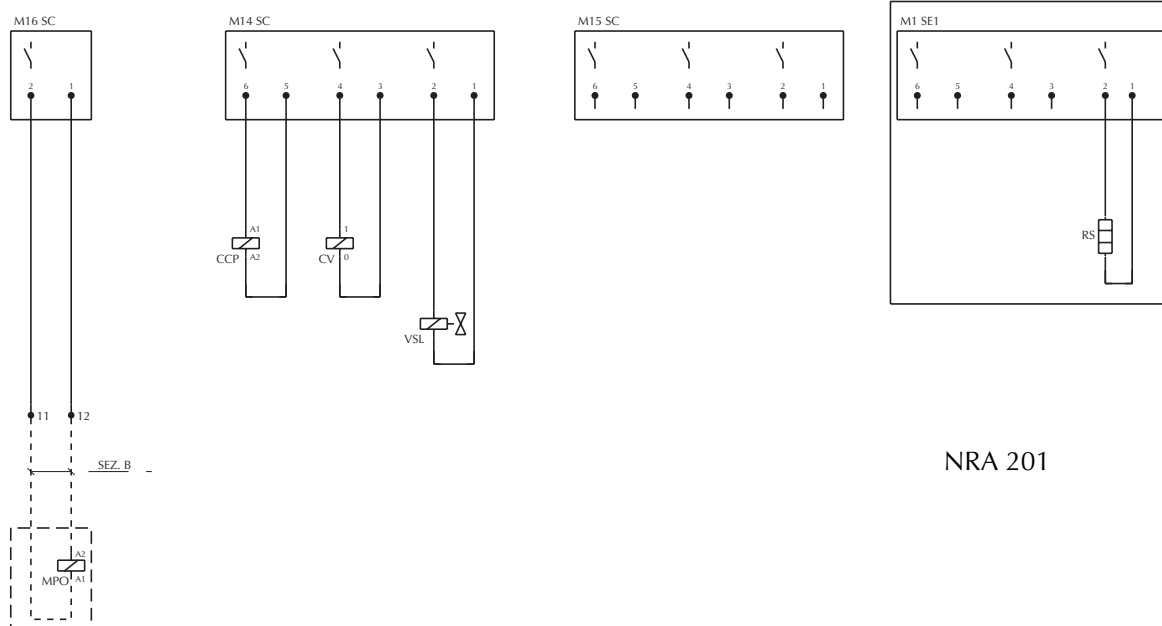

NRA 201

COLLEGAMENTO SICUREZZE
SAFETIES CONNECTIONS

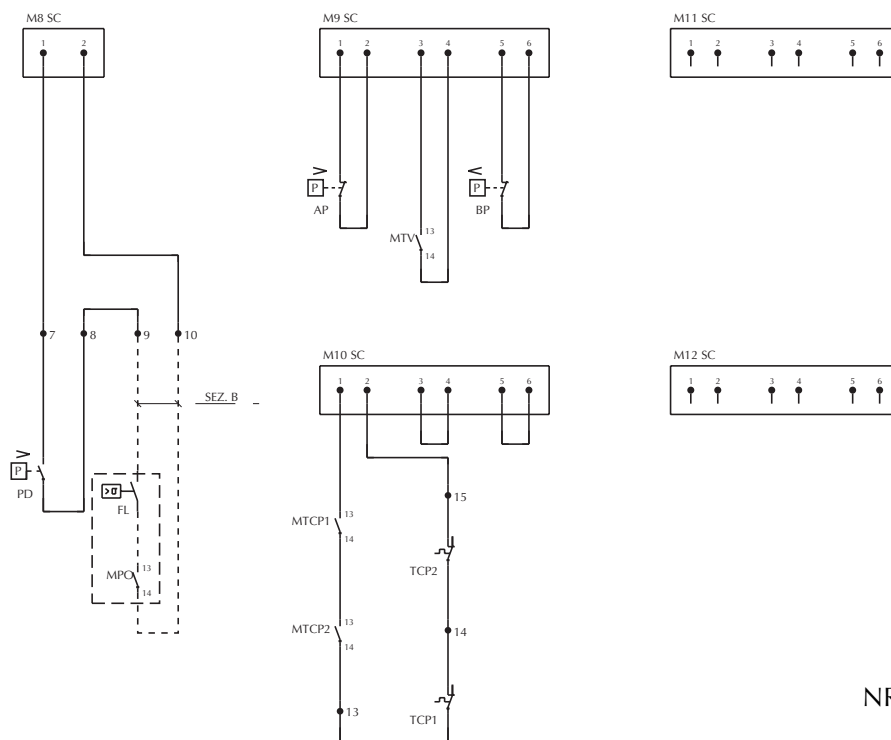

NRA 251

Gli schemi elettrici sono soggetti ad aggiornamento; è opportuno fare riferimento allo schema elettrico allegato all'apparecchio.
Wiring diagrams may change for updating. It is therefore necessary to refer always to the wiring diagram inside the units.

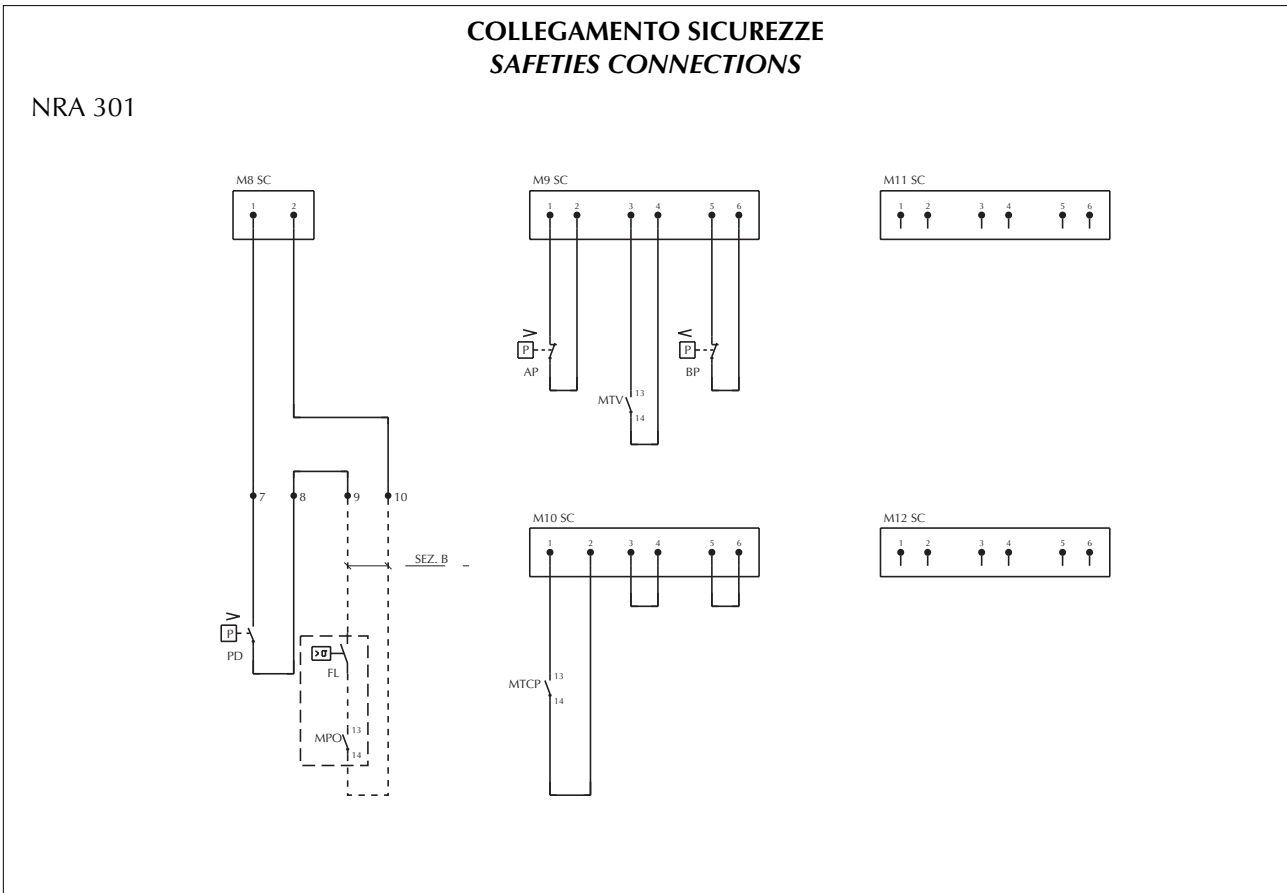
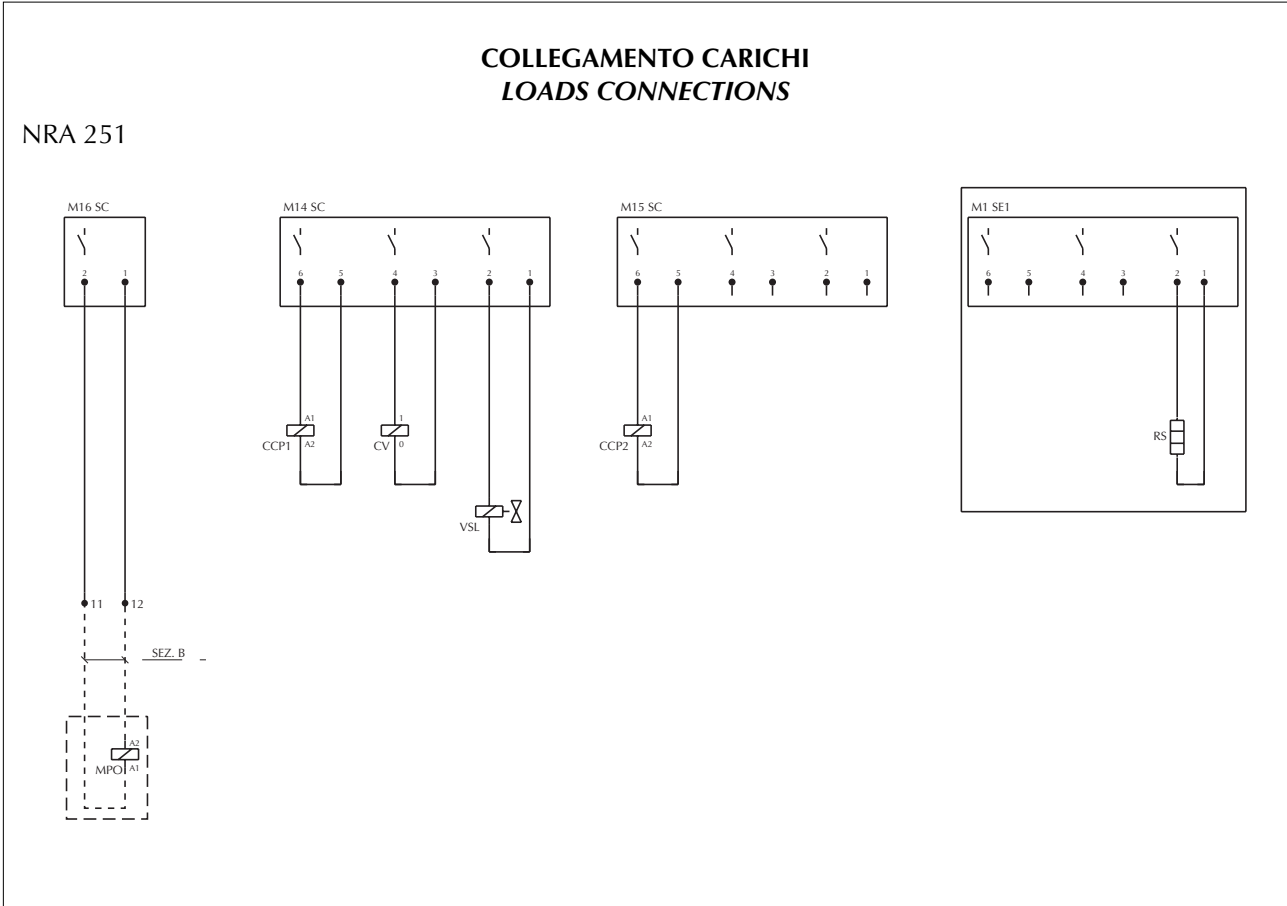

Gli schemi elettrici sono soggetti ad aggiornamento; è opportuno fare riferimento allo schema elettrico allegato all'apparecchio.
Wiring diagrams may change for updating. It is therefore necessary to refer always to the wiring diagram inside the units.

SCHEMI ELETTRICI • WIRING DIAGRAMS

**COLLEGAMENTO CARICHI
LOADS CONNECTIONS**

NRA 301

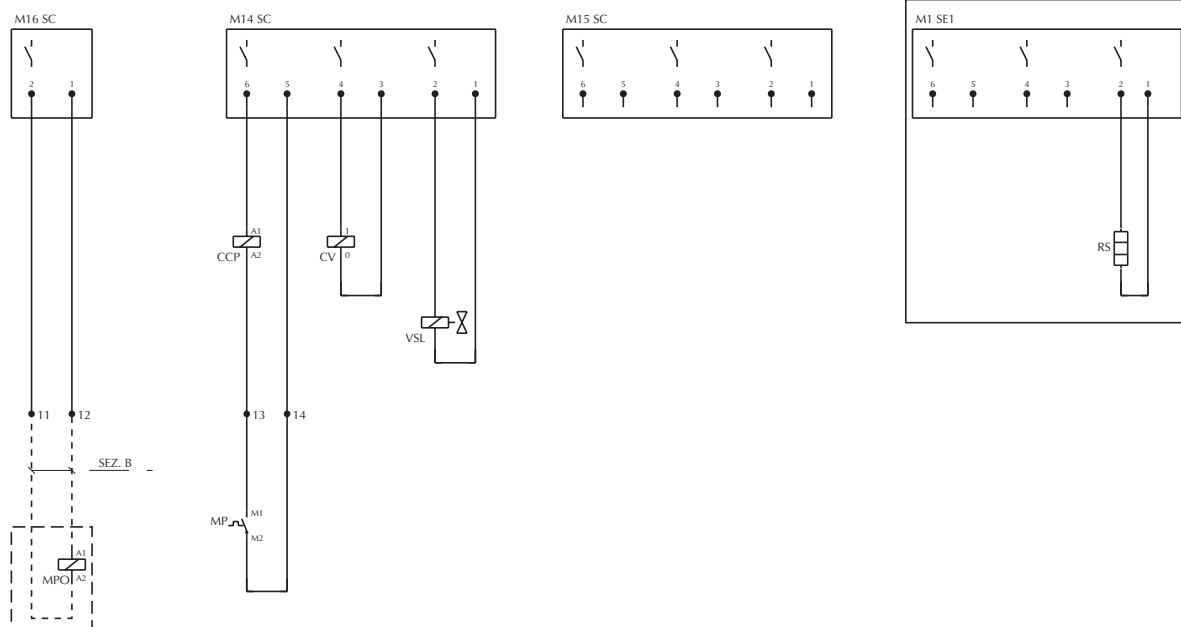

**COLLEGAMENTO SICUREZZE
SAFETIES CONNECTIONS**

NRA 211 H - 261 H - 311 H

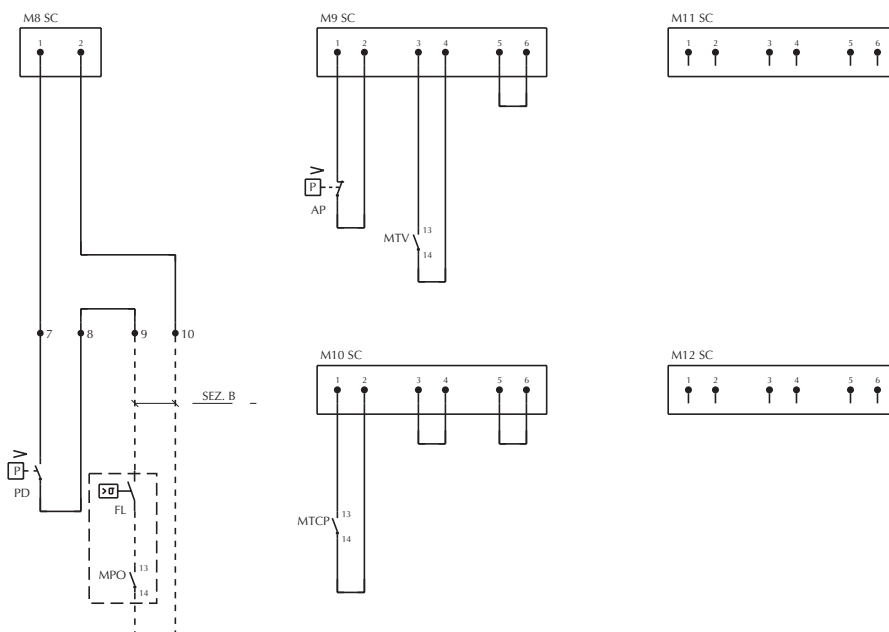

Gli schemi elettrici sono soggetti ad aggiornamento; è opportuno fare riferimento allo schema elettrico allegato all'apparecchio.
Wiring diagrams may change for updating. It is therefore necessary to refer always to the wiring diagram inside the units.

COLLEGAMENTO CARICHI
LOADS CONNECTIONS

NRA 211 H - 261 H - 311 H

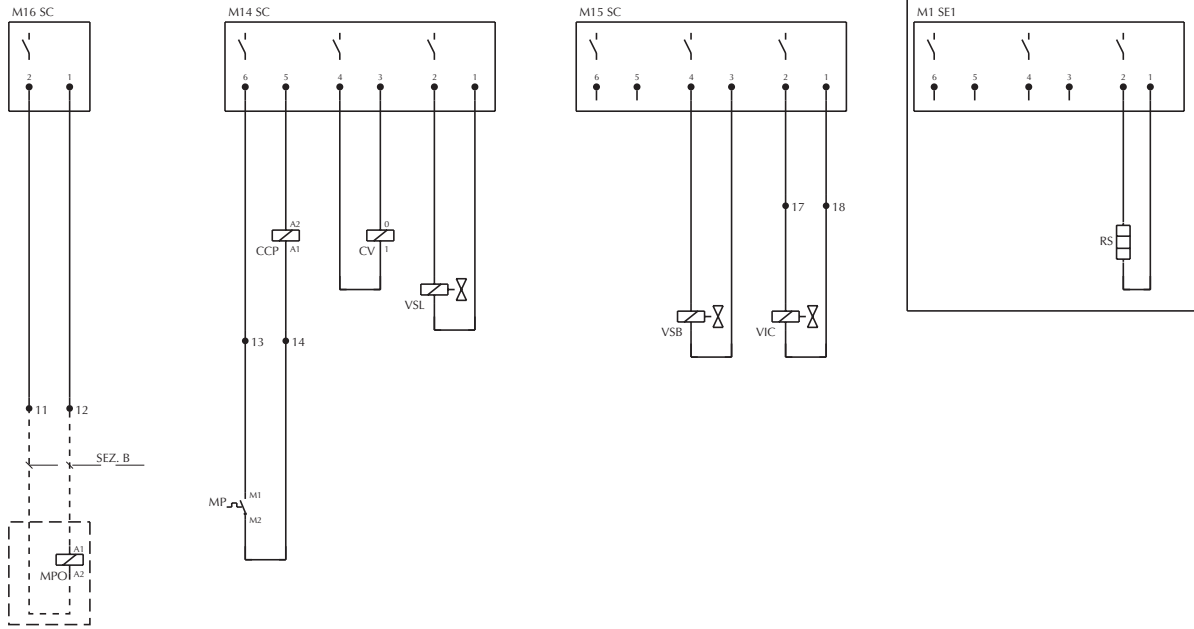

COLLEGAMENTO SICUREZZE
SAFETIES CONNECTIONS

NRA 202 - 252 - 302
NRA 2027 - 2527 - 3027

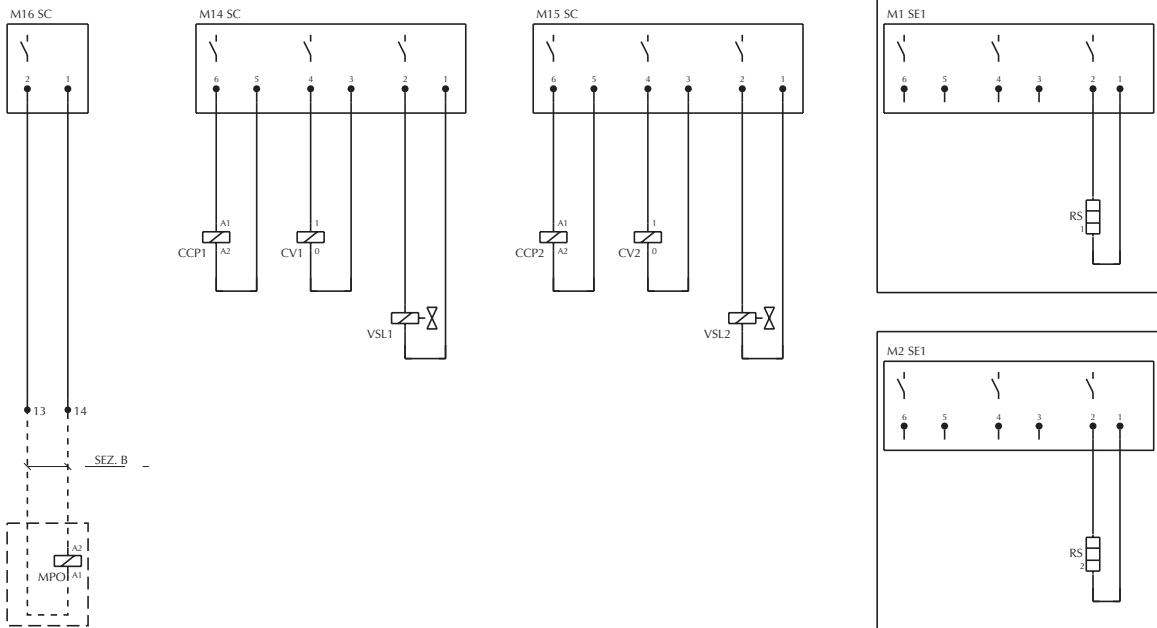

Gli schemi elettrici sono soggetti ad aggiornamento; è opportuno fare riferimento allo schema elettrico allegato all'apparecchio.
Wiring diagrams may change for updating. It is therefore necessary to refer always to the wiring diagram inside the units.

SCHEMI ELETTRICI • WIRING DIAGRAMS

**COLLEGAMENTO CARICHI
LOADS CONNECTIONS**

NRA 352 - 3527

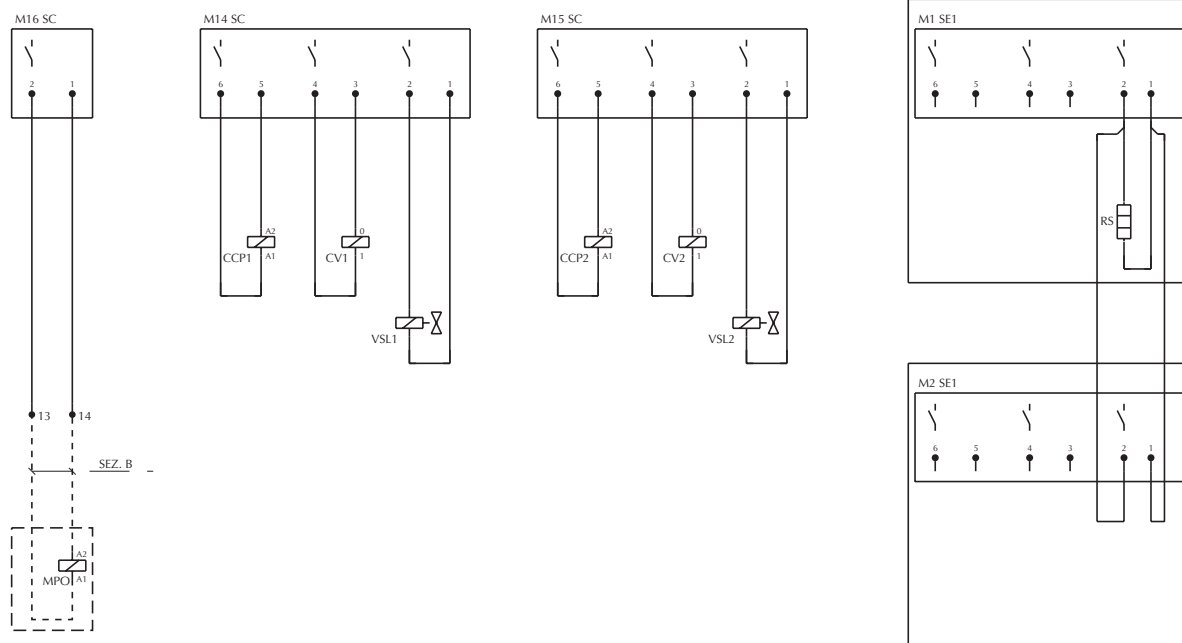

**COLLEGAMENTO CARICHI
LOADS CONNECTIONS**

NRA 402 - 4027 - 502 - 5027

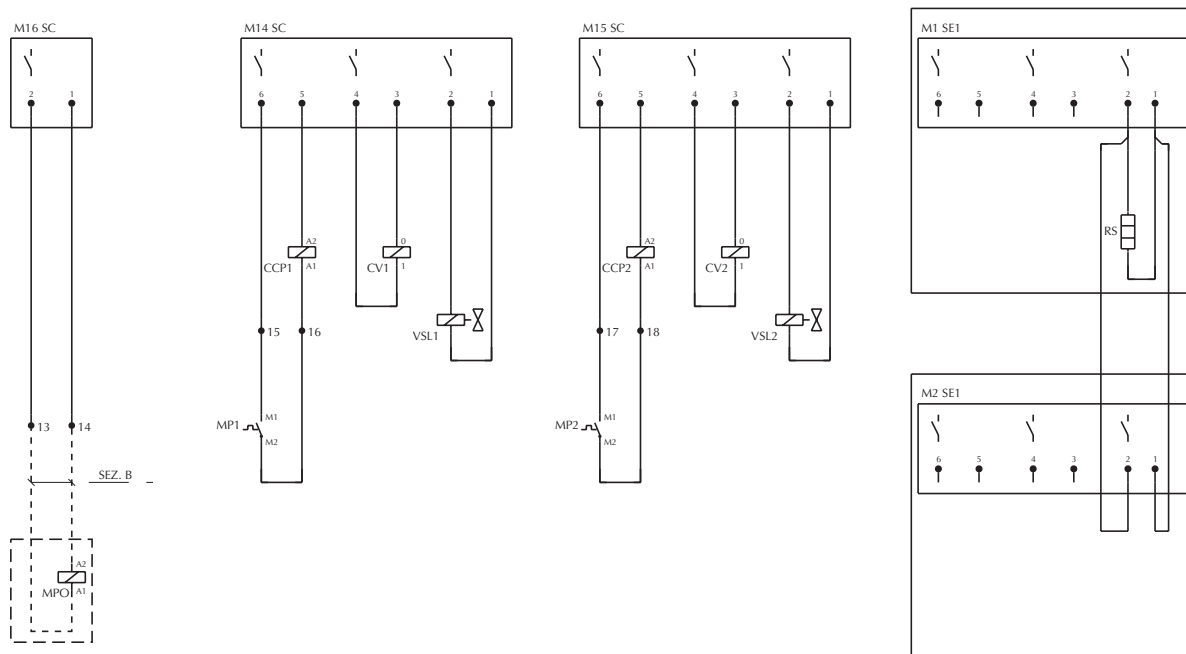

Gli schemi elettrici sono soggetti ad aggiornamento; è opportuno fare riferimento allo schema elettrico allegato all'apparecchio.
Wiring diagrams may change for updating. It is therefore necessary to refer always to the wiring diagram inside the units.

COLLEGAMENTO SICUREZZE
SAFETIES CONNECTIONS

NRA 202 H - 252 H - 302 H - 402H - 502H

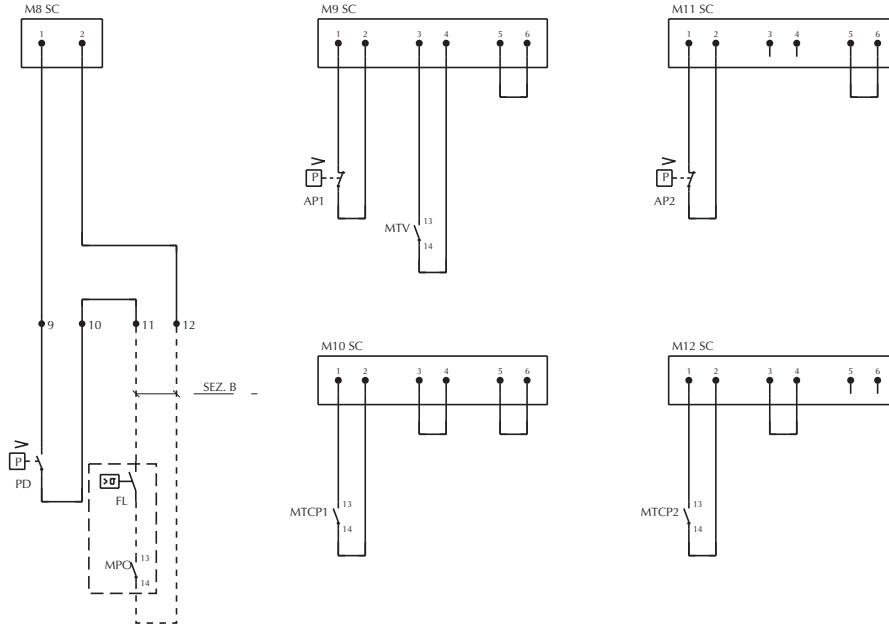

COLLEGAMENTO SICUREZZE
SAFETIES CONNECTIONS

NRA 352 H

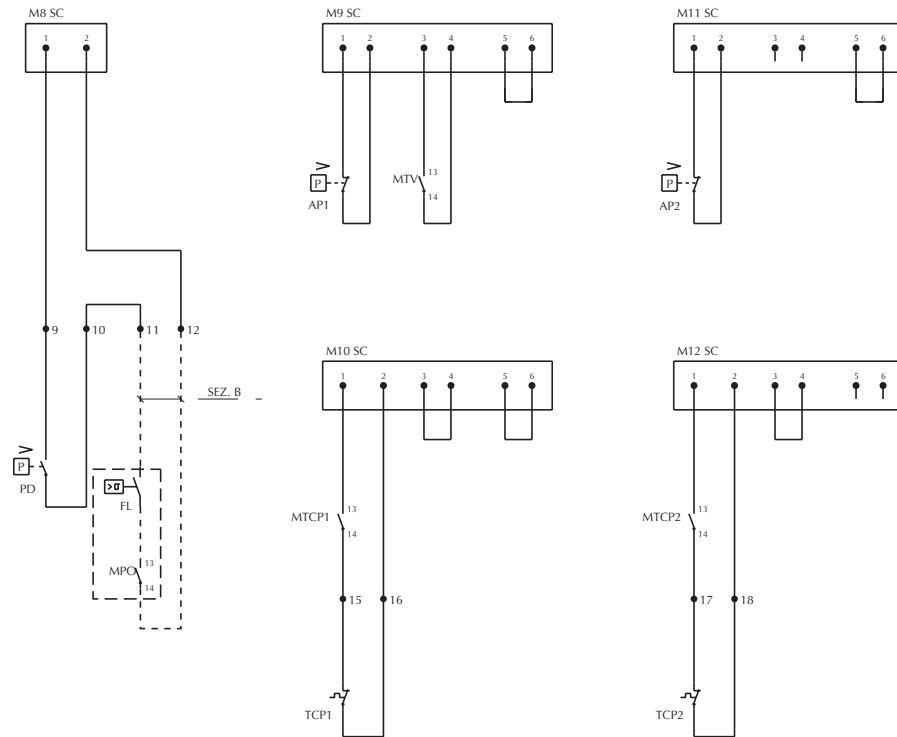

Gli schemi elettrici sono soggetti ad aggiornamento; è opportuno fare riferimento allo schema elettrico allegato all'apparecchio.
Wiring diagrams may change for updating. It is therefore necessary to refer always to the wiring diagram inside the units.

SCHEMI ELETTRICI • WIRING DIAGRAMS

**COLLEGAMENTO CARICHI
LOADS CONNECTIONS**

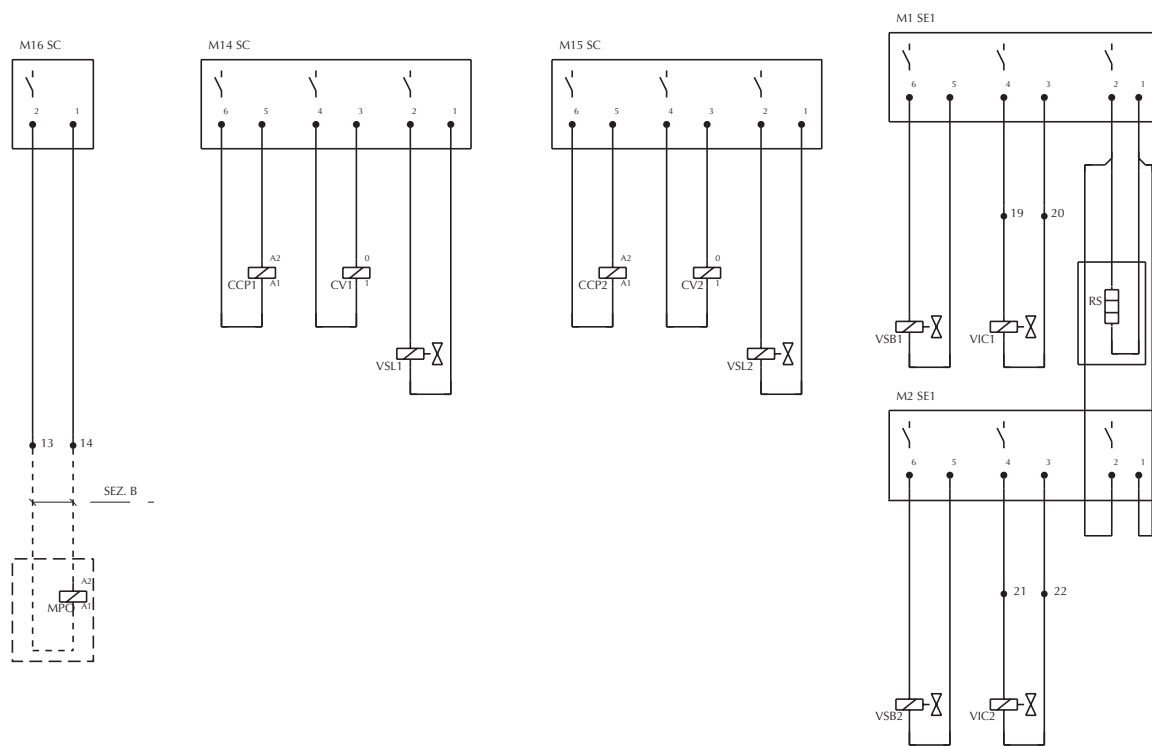

**DCPX
DCPX**

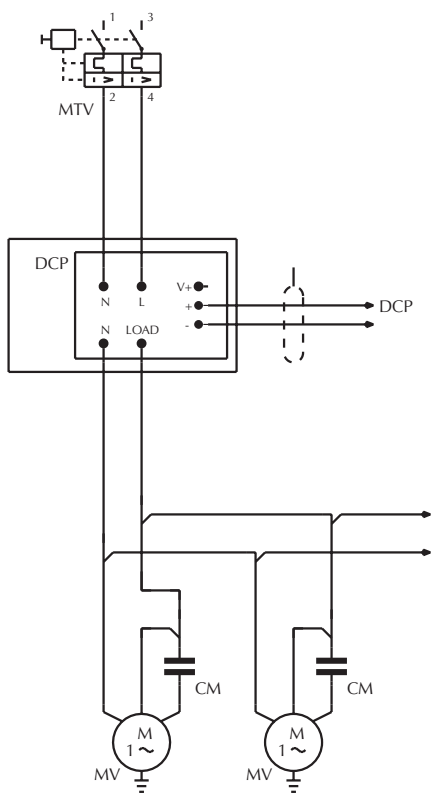

Gli schemi elettrici sono soggetti ad aggiornamento; è opportuno fare riferimento allo schema elettrico allegato all'apparecchio.
Wiring diagrams may change for updating. It is therefore necessary to refer always to the wiring diagram inside the units.



I dati tecnici riportati nella presente documentazione non sono impegnativi.
L'Aermec S.p.A. si riserva la facoltà di apportare in qualsiasi momento tutte le modifiche ritenute necessarie per il miglioramento del prodotto.

*Technical data shown in this booklet are not binding.
Aermec S.p.A. shall have the right to introduce at any time whatever modifications deemed necessary to the improvement of the product.*

AERMEC S.p.A.
I-37040 Bevilacqua (VR) Italia – Via Roma, 44
Tel. (+39) 0442 633111
Telefax 0442 93730 – (+39) 0442 93566
www.aermec.com - info@aermec.com



carta riciclata
recycled paper
papier recyclé
recycled Papier